

طُبِعَ فِي الصِّينِ
مَطْبُوعٌ عَلَى وَرَقٍ مُعَادِ تَصْنِيعِهِ

www.dell.com | support.dell.com



OG2WM1A02

طبع في بولندا

www.dell.com | support.dell.com



OG2WM1A02

مواقع الدعم

في جميع أنحاء العالم 74

موصل eSATA 21

موصل واجهة الوسائط المتعددة فائقة الوضوح (HDMI) 21

مميزات البرامج 50

و

وسائط استرداد النظام 70

شبكة لاسلكية

12 التوصيل

55 مشاكل

شحن المنتجات

للإرجاع أو الإصلاح 77

ع

عمليات الإرجاع بموجب الضمان 77

عناوين البريد الإلكتروني

للدعم الفني 75

عناوين البريد الإلكتروني الخاصة بالدعم 75

ق

قائمة فحص التشخيصات 80

ل

لوحة اللمس

الإشارات 36

م

محرك الأقراص الضوئية

فتحة الإخراج في حالة الطوارئ 40

مركز الدعم الخاص بشركة Dell 61

مزود خدمة الإنترنت (ISP)

مزود خدمة الإنترنت 16

مشاركات الطاقة، استخدام 6

مشكلات الأجهزة

تشخيص 63

مشكلات البرامج 58

مشكلات الذاكرة

حل 58

مشكلات الطاقة، حل 56

مصباح بيان حالة البطارية 27

مصباح مؤشر الطاقة 27

مصباح نشاط محرك الأقراص الثابتة 27

تعليمات

الحصول على المساعدة والدعم 73

ح

حل المشكلات 54

خ

خدمة العملاء 74

خيارات إعادة تثبيت النظام 65

ر

رقم الصيانة

تحديد موقع 79

ش

شبكة سلكية

كابيل الشبكة، توصيل 7

مشاكل 55

المعلومات والشراء 76

الموارد، العثور على المزيد 82

المواصفات 84

النسخ الاحتياطي والاسترداد 51

ب

برامج التشغيل والتنزيلات 83

برنامج DataSafe Local Backup للنسخ الاحتياطي المحلي
للبيانات

68 Basic

69 Professional

برنامج Dell Stage 52

برنامج Dell Factory Image Restore من 71

ت

تدفق الهواء، السماح بـ 5

تسجيل الدخول إلى FTP، كمستخدم مجهول 75

تطبيق Windows Mobility Center 38

الفهرس

D

74 DellConnect

W

Windows

59 معالج توافق البرامج

ا

أداة استكشاف مشكلات الأجهزة وحلها 63

أقراص DVD، تشغيل وإنشاء 50

إمكانات الكمبيوتر 50

استخدام فتحة الإخراج في حالة الطوارئ 40

استعادة النسخ الأصلية للبيانات 71

استعادة النظام 66

الأقراص المضغوطة، تشغيل وإنشاء 50

الإعداد، قبل أن تبدأ 5

الإيماءات

لوحة اللمس 36

الاتصال بالإنترنت 16

الاتصال بالشبكة

إصلاح 56

الاتصال بشركة Dell 79

الاتصال بشركة Dell عبر الإنترنت 81

التهوية، ضمان 5

التوصيل

بالإنترنت 16

العثور على مزيد من المعلومات 82

الكمبيوتر، إعداد 5

المشكلات، حل 54

المنتجات

ملحق

معلومات عن NOM، أو المعيار المكسيكي الرسمي (في المكسيك فقط)

تم توفير المعلومات التالية في الجهاز (الأجهزة) الموصوف في هذا المستند وفقاً لمتطلبات المعيار المكسيكي الرسمي (NOM):
المستورد:

.Dell México S.A. de C.V

Paseo de la Reforma 2620 – Flat 11°

Col. Lomas Altas

.México, D.F 11950

رقم الطراز التنظيمي	الجهد الكهربائي	التكرار	استهلاك الكهرباء	الجهد الكهربائي للإخراج	شدة الإخراج
P14E	من 100 إلى 240 فولت من التيار المتردد	من 50 إلى 60 هرتز	1.5 أمبير/1.6 أمبير/1.7 أمبير/ 2.3 أمبير/2.5 أمبير	19.5 فولت من التيار المستمر	3.34 أمبير/ 4.62 أمبير/6.7 أمبير

لمزيد من التفاصيل، يرجى قراءة معلومات السلامة الواردة مع الكمبيوتر الذي بحوزتك.

للحصول على معلومات إضافية حول أفضل ممارسات الأمان، راجع dell.com/regulatory_compliance.

بيئة تشغيل الكمبيوتر

نطاق درجة الحرارة:

أثناء التشغيل

من صفر إلى 35 درجة مئوية
(من 32 إلى 95 درجة
فهرنهايت)

أثناء التخزين

من 40- إلى 65 درجة مئوية
(من 40- إلى 149 درجة
فهرنهايت)

الرطوبة النسبية (الحد الأقصى):

أثناء التشغيل

من 10% إلى
90% (دون تكاثف)

أثناء التخزين

من 5% إلى 95% (دون تكاثف)

أقصى حد للاهتزاز (باستخدام نطاق اهتزاز عشوائي يحاكي
بيئة المستخدم):

أثناء التشغيل

متوسط جذر تربيعي عشوائي
للتسارع يبلغ 0.66

أثناء عدم التشغيل

متوسط جذر تربيعي عشوائي
للتسارع يبلغ 1.30

بيئة تشغيل الكمبيوتر

الحد الأقصى للصدمة (أثناء التشغيل - يتم قياسها أثناء تشغيل
أداة Dell Diagnostics للتشخيصات على محرك الأقراص
الثابتة وبذبذبة نصف موجة جيبية زمنها 2 مللي ثانية؛ أثناء
عدم التشغيل - يتم قياسها بينما محرك الأقراص الثابتة في وضع
الارتكاز العمودي وبذبذبة نصف موجة جيبية زمنها 2 مللي
ثانية):

أثناء التشغيل

متوسط جذر تربيعي للتسارع
يبلغ 110

أثناء عدم التشغيل

متوسط جذر تربيعي للتسارع
يبلغ 160

الارتفاع (الحد الأقصى):

أثناء التشغيل

من 15.2- إلى 3048 مترًا
(من 50- إلى 10000 قدم)

أثناء التخزين

من 15.2- إلى 10668 متر
(من 50- إلى 35000 قدم)

مستوى المواد الملوثة

G2 أو أقل كما هو محدد بمعايير
ISA-S71.04-1985

المحمولة جواً

مهايئ التيار المتردد		الأبعاد المادية
تيار الإخراج:	من 29.70 ملم إلى 34 ملم (من 1.17 بوصة إلى 1.43 بوصة)	الارتفاع
3.34 أمبير	65 وات	العرض
4.62 أمبير	90 وات	العمق
6.7 أمبير	130 وات	الوزن (مع بطارية ذات 6 خلايا ومحرك أقراص ضوئية)
19.5 فولت من التيار المستمر	جهد الإخراج المُقدَّر نطاق درجة الحرارة:	
من صفر إلى 40 درجة مئوية (من 32 إلى 104 درجة فهرنهايت)	أثناء التشغيل	
من 40- إلى 70 درجة مئوية (من 40- إلى 158 درجة فهرنهايت)	أثناء التخزين	
		مهايئ التيار المتردد
		 ملاحظة: لا تستخدم سوى مهايئات التيار المتردد المحددة للاستخدام مع الكمبيوتر الذي بحوزتك. راجع معلومات السلامة الواردة مع الكمبيوتر.
	من 100 إلى 240 فولت من التيار المتردد	الجهد الكهربائي للإدخال
	1.5 أمبير/1.6 أمبير/1.7 أمبير / 2.3 أمبير/2.5 أمبير	تيار الإدخال (الحد الأقصى)
	من 50 إلى 60 هرتز	تردد الإدخال
	65 وات/90 وات/130 وات	طاقة الإخراج

الشاشة

زاوية العرض الرأسية	15/30 (الارتفاع/الطول)
نسق البكسل	0.2386 ملم × 0.2386 ملم

لوحة اللمس

دقة موضع X/Y (وضع جدول الرسومات)	240 حرفاً لكل بوصة
الحجم:	

الارتفاع	55 ملم (2.16 بوصة)
العرض	100 ملم (3.94 بوصة)

البطارية

ليثيوم أيون "ذكية" ذات 6 خلايا:

الارتفاع	22.80 ملم (0.90 بوصة)
العرض	214 ملم (8.43 بوصة)
العمق	57.64 ملم (2.27 بوصة)
الوزن	0.34 كجم (0.75 رطل)

البطارية

ليثيوم أيون "ذكية" ذات 9 خلايا:

الارتفاع	22.80 ملم (0.90 بوصة)
العرض	214 ملم (8.43 بوصة)
العمق	78.76 ملم (3.10 بوصة)
الوزن	0.52 كجم (1.15 رطل)

الجهد الكهربائي 11.1 فولت من التيار المستمر

زمن الشحن (تقريباً) 4 ساعات (عندما لا يكون الكمبيوتر في وضع التشغيل)

زمن التشغيل تختلف فترة تشغيل البطارية وفقاً لظروف التشغيل

البطارية الخلية المصغرة CR-2032

الشاشة		الفيديو	
النوع	شاشة WLED فائقة الدقة مقاس 17.3 بوصة مزودة بتقنية TrueLife	المنفصلة:	وحدة التحكم في الفيديو
الأبعاد:		NVIDIA GeForce GT 525M	ذاكرة الفيديو
الارتفاع	214.8 ملم (8.46 بوصة)	ذاكرة DDR3 سعة 1 جيجابايت/2 جيجابايت	بنية الذاكرة الموحدة (UMA):
العرض	381.9 ملم (15.03 بوصة)		وحدة التحكم في الفيديو
الخط القطري	438.2 ملم (17.25 بوصة)	بطاقة الرسومات طراز HD 3000 من Intel	ذاكرة الفيديو
الدقة القصوى	بدقة 1600 × 900 بكسل	تصل إلى 1.6 جيجابايت	
معدل التحديث	60 هرتز		
زاوية التشغيل	من 0 درجة (مغلقة) إلى 135 درجة		
زاوية العرض الأفقية	40/40		
		1.0 ميجابكسل	دقة الكاميرا
		عريضة فائقة الوضوح	نوع الكاميرا
		بدقة 1280 × 720 بكسل	دقة الفيديو

قارئ بطاقات الوسائط

البطاقات المدعومة	بطاقة الذاكرة الرقمية الآمنة (SD)
	البطاقة الرقمية الآمنة ذات السعة الممتدة (SDXC)
	البطاقة الرقمية الآمنة عالية السعة (SDHC)
	بطاقة (Memory Stick (MS
	بطاقة Memory Stick PRO (بطاقة MS-PRO)
	بطاقة MultiMedia Card للوسائط المتعددة (MMC)
	البطاقة الفائقة متعددة الوسائط (MMC+)
	بطاقة xD-Picture

لوحة المفاتيح

عدد المفاتيح	86 (الولايات المتحدة وكندا)؛
	87 (أوروبا)؛ 90 (اليابان)؛
	87 (البرازيل)

الاتصالات

المودم (اختياري)	مودم USB خارجي V.92 بسرعة 56 كيلو
مهايئ الشبكة	شبكة محلية (LAN) إيثرنت بسرعة 10/100 على لوحة النظام
الخيارات اللاسلكية	الشبكة المحلية اللاسلكية WLAN وشبكة WiMax/Wi-Fi bgn/abgn وتقنية Bluetooth اختيارية (اختيارية) شبكة WiDi (اختيارية)

الصوت

وحدة التحكم في الصوت	Realtek ALC269
مكبرات الصوت	مكبرا صوت بقوة 2 وات
مضخم الصوت	3 وات
عناصر التحكم في مستوى الصوت	قوائم البرامج وعناصر التحكم في الوسائط

الموصلات		الذاكرة	
موصل ذو 4 سنون متوافق مع USB 2.0	USB	ذاكرة SODIMM DDR3 بسرعة 1333 ميجاهرتز	نوع الذاكرة
موصلان يحتويان على أربعة سنون متوافقان مع USB 3.0		 ملاحظة: للحصول على إرشادات حول ترقية الذاكرة، راجع دليل الخدمة على العنوان .support.dell.com/manuals	
موصل واحد ذو 15 فتحة	الفيديو		
موصل eSATA/USB مُجمَع واحد ذو 7 سنون/4 سنون مزود بـ PowerShare	موصل eSATA		الموصلات
فتحة لواحدة لقارئ بطاقات وسائط يمكنه قراءة 8 أنواع بطاقات في فتحة واحدة	قارئ بطاقات الوسائط	موصل دخل ميكروفون وموصل سماعات الرأس/مكبرات الصوت الاستريو	الصوت
		فتحتان لبطاقة Mini-Card متوسطة الحجم	بطاقة Mini-Card
		موصل واحد ذو 19 سنًا	موصل واجهة الوسائط المتعددة فائقة الوضوح (HDMI)
		موصل RJ45 واحد	مهايئ الشبكة

المواصفات

يوفر هذا القسم معلومات قد تحتاجها عند إعداد الكمبيوتر الذي بحوزتك وتحديث برامج التشغيل الخاصة به وترقيته.

ملاحظة: قد تختلف العروض باختلاف المنطقة. لمزيد من المعلومات المتعلقة بتهيئة جهاز الكمبيوتر الذي بحوزتك، راجع قسم **معلومات مفصلة عن النظام** في مركز الدعم الخاص بشركة Dell. لتشغيل التطبيق، اضغط على الزر Dell Support Center (مركز الدعم الخاص بشركة Dell) على لوحة المفاتيح أو انقر فوق **Start (ابدأ)**  ← **All Programs (كافة البرامج)** ← **Dell** ← **Dell Support Center** (مركز الدعم الخاص بشركة Dell) ← **Launch Dell Support Center** (بدء تشغيل مركز الدعم الخاص بشركة Dell).



الذاكرة

موصلا SODIMM يمكن الوصول إليهما من قبل المستخدم	موصل وحدة الذاكرة
1 جيجابايت أو 2 جيجابايت أو 4 جيجابايت	سعات وحدة الذاكرة
2 جيجابايت	الحد الأدنى لسعة الذاكرة
8 جيجابايت	الحد الأقصى لسعة الذاكرة
2 جيجابايت و 3 جيجابايت و 4 جيجابايت و 6 جيجابايت و 8 جيجابايت	سعات الذاكرة المتاحة

طراز الكمبيوتر

Dell Inspiron N7110

معلومات الكمبيوتر

مجموعة شرائح النظام	مجموعة الشرائح فئة Mobile
أنواع المعالجات	Intel 6
	Intel Core i3
	Intel Core i5
	Intel Core i7
	Intel Pentium ثنائي المراكز

في حالة الحاجة إلى:

راجع:

مستندات الأمان والمعلومات التنظيمية الواردة مع الكمبيوتر
وراجع أيضًا dell.com/regulatory_compliance

العثور على معلومات حول أفضل ممارسات السلامة للكمبيوتر
الذي بحوزتك

مراجعة معلومات الضمان والبنود والشروط (الولايات المتحدة
فقط) وإرشادات السلامة والمعلومات التنظيمية ومعلومات الهندسة
البشرية والتصميم المريح للمستخدم واتفاقية ترخيص المستخدم
النهائي

support.dell.com

البحث عن برامج التشغيل والتنزيلات والملفات التعريفية
الوصول إلى الدعم الفني وتعليمات المنتج

التحقق من حالة طلب الشراء الخاصة بالمشتريات الجديدة

العثور على حلول وأجوبة على الأسئلة الشائعة

تحديد مكان المعلومات للحصول على آخر التحديثات حول
التغييرات الفنية التي تم إدخالها على الكمبيوتر الذي بحوزتك أو
مواد مرجعية فنية متقدمة للفنيين أو المستخدمين المتمرسين

العثور على مزيد من المعلومات والموارد

<p>راجع:</p>	<p>في حالة الحاجة إلى:</p>
<p>"وسائط استرداد النظام" في الصفحة 70</p>	<p>إعادة تثبيت نظام التشغيل</p>
<p>"أداة Dell Diagnostics للتشخيصات" في الصفحة 63</p>	<p>تشغيل برنامج تشخيصي للكمبيوتر الذي بحوزتك</p>
<p>"موقع الويب الخاص بخدمة My Dell Downloads" في الصفحة 62</p>	<p>إعادة تثبيت برنامج النظام</p>
<p>support.dell.com</p>	<p>لمزيد من المعلومات حول نظام التشغيل Microsoft Windows ومزاياه</p>
<p>دليل الخدمة على موقع الويب support.dell.com/manuals</p> <p> ملاحظة: في بعض الدول، قد يؤدي فتح الكمبيوتر واستبدال أجزاء منه إلى إبطال الضمان. لذا، تحقق من الضمان وسياسات إرجاع المنتجات قبل العمل في الكمبيوتر.</p>	<p>ترقية الكمبيوتر باستخدام مكونات جديدة أو إضافية، مثل محرك أقراص ثابتة جديد</p> <p>إعادة تركيب جزء تالف أو معيب أو استبداله</p>
<p>الجزء السفلي من الكمبيوتر مركز الدعم الخاص بشركة Dell في الصفحة 61</p>	<p>العثور على رقم الصيانة/رمز الخدمة السريعة - يتعين عليك استخدام رقم الصيانة لتعريف جهاز الكمبيوتر الذي بحوزتك على موقع الويب support.dell.com أو للاتصال بالدعم الفني</p>

الاتصال بشركة Dell

بالنسبة للعملاء في الولايات المتحدة الأمريكية، يُرجى الاتصال على
800-WWW-DELL (800-999-3355).

 **ملاحظة:** إذا لم يكن لديك اتصال نشط بالإنترنت، فيمكنك العثور على معلومات الاتصال على فاتورة الشراء أو إيصال الشحن أو الفاتورة أو كتيب منتج Dell.

توفر Dell العديد من خيارات الدعم والخدمة القائمة على الهاتف والإنترنت. وتختلف حالة التوفر وفقاً للدولة والمنتج، وقد لا تتوفر بعض الخدمات في منطقتك.

للاتصال بشركة Dell للاستفسار عن مسائل متعلقة بالمبيعات أو الدعم الفني أو خدمة العملاء:

1. تفضل بزيارة موقع الويب dell.com/ContactDell.
2. حدد دولتك أو منطقتك.
3. حدد الخدمة أو رابط الدعم المناسب وفقاً لمتطلباتك.
4. اختر وسيلة الاتصال بشركة Dell الملائمة لك.

راجع مستندات نظام التشغيل الخاص بك لتحديد محتويات ملفات بدء تشغيل الكمبيوتر. إذا كان الكمبيوتر متصلاً بطابعة، فقم بطباعة كل ملف. أو قم بتسجيل محتويات كل ملف قبل الاتصال بشركة Dell.

- رسالة الخطأ أو رمز إشارة التنبيه الصوتية أو الرمز التشخيصي:
- وصف المشكلة وإجراءات استكشاف المشكلات وحلها التي قمت بها:

تذكر أن تقوم بملء "قائمة فحص التشخيصات" التالية. قم بتشغيل الكمبيوتر إن أمكن ذلك قبل الاتصال بشركة Dell للحصول على المساعدة واتصل من هاتف بجوار الكمبيوتر أو قريب منه. قد يُطلب منك كتابة بعض الأوامر على لوحة المفاتيح، أو إعداد معلومات تفصيلية أثناء العمليات، أو تجربة خطوات أخرى لاستكشاف المشكلات وحلها لا تتم إلا على الكمبيوتر نفسه. تأكد من وجود مستندات الكمبيوتر في متناول يدك.

قائمة فحص التشخيصات

- الاسم:
- التاريخ:
- العنوان:
- رقم الهاتف:
- رقم الصيانة (الرمز الشريطي الموجود على الجزء السفلي من الكمبيوتر):
- رمز الخدمة السريعة:
- رقم تحويل المواد المرتجعة (إذا ما تم الحصول عليه من فني دعم Dell):
- نظام التشغيل المستخدم وإصداره:
- الأجهزة:
- بطاقات التوسعة:
- هل أنت متصل بشبكة؟ نعم/لا
- الشبكة والإصدار ومهايئ الشبكة:
- البرامج وإصداراتها:

قبل الاتصال

ملاحظة: يجب أن يكون رمز الخدمة السريعة في متناول يدك عندما تقوم بالاتصال. فهذا الرمز يساعد النظام الهاتفي لخدمة الدعم الألي من Dell على توجيه مكالمتك بشكل أكثر فعالية. وقد تتم مطالبتك أيضًا بإدخال رقم الصيانة الخاص بك.

تحديد موقع رقم الصيانة ورمز الخدمة السريعة

يمكن العثور على رقم الصيانة ورمز الخدمة السريعة الخاص بالكمبيوتر الذي بحوزتك على الملصق الموجود بأسفل الكمبيوتر.

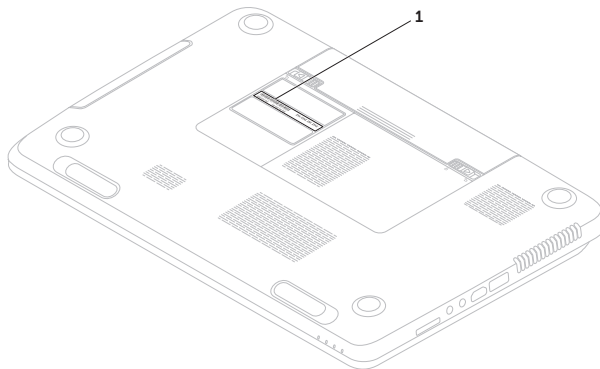

1 رقم الصيانة ورمز الخدمة السريعة

5. قم بتغليف المعدات التي ستقوم بإرجاعها باستخدام مواد التغليف الأصلية (أو مواد مكافئة لها).

 **ملاحظة:** ستتحمل مسؤولية سداد مصاريف الشحن. كما تتحمل مسؤولية تأمين أي منتج يتم إرجاعه إلى جانب تحملك لمسئولية فقدانه أثناء شحنه إلى Dell. ولا يسمح بأنظمة الدفع عند التسليم (C.O.D).

 **ملاحظة:** لن يتم قبول المرتجعات التي لا تلتزم بأي من المتطلبات السابقة في مركز الاستلام التابع لشركة Dell وسيتم إرجاعها إليك.

إرجاع العناصر لإصلاحها بموجب الضمان أو رد ثمنها

يجب إعداد كل العناصر التي سيتم إرجاعها سواء للإصلاح أو لرد الثمن، وذلك على النحو التالي:



ملاحظة: قبل إرجاع المنتج إلى Dell، تأكد من إجراء نسخ احتياطي لأية بيانات موجودة على محرك (محركات) الأقراص الثابتة وعلى أي جهاز تخزين آخر بالمنتج. وقم بإزالة جميع المعلومات السرية والخاصة والشخصية، وكذلك كل الوسائط القابلة للإزالة كالأقراص المضغوطة وبطاقات الوسائط. لا تتحمل Dell مسؤولية أي مما يتضمنه المنتج عند إعادتك إياه من معلومات سرية أو خاصة أو شخصية أو بيانات مفقودة أو تالفة أو وسائط قابلة للإزالة تالفة أو مفقودة.

1. اتصل بشركة Dell للحصول على رقم تحويل المواد المرتجعة، واكتب الرقم بشكل واضح وبارز على صندوق التغليف من الخارج. لمعرفة رقم الهاتف الذي يمكنك الاتصال به من منطقتك، راجع "الاتصال بشركة Dell" في الصفحة 81.
2. قم بإرفاق نسخة من الفاتورة وخطاب يوضح سبب الإرجاع.
3. قم بإرفاق نسخة من "قائمة فحص التشخيصات" (راجع "قائمة فحص التشخيصات" في الصفحة 80)، مع توضيح الاختبارات التي أجريتها إلى جانب أية رسائل خطأ ظهرت عند استخدام أداة Dell Diagnostics للتشخيصات (راجع "أداة Dell Diagnostics للتشخيصات" في الصفحة 63).
4. قم بإرفاق أية ملحقات تخص العنصر (العناصر) الذي تقوم بإرجاعه (كابل مهابئ التيار المتردد والبرامج والأدلة وما إلى ذلك) إذا كان الإرجاع سيتم بغرض رد الثمن.

خدمة حالة الطلب التلقائية

للتحقق من حالة أي من منتجات Dell التي طلبت شراءها، يمكنك زيارة موقع الويب **support.dell.com** أو الاتصال بخدمة حالة الطلب المشغلة تلقائيًا. وسوف تسمع رسالة مسجلة تطالبك بتقديم المعلومات الضرورية لتحديد طلبك والإبلاغ عن حالته.

إذا كنت تعاني من أية مشكلة بشأن طلب الشراء الخاص بك، كفقد بعض الأجزاء أو استلام أجزاء غير صحيحة أو فاتورة غير دقيقة، فاتصل بشركة Dell للحصول على مساعدة العملاء. يجب أن تكون الفاتورة أو إيصال الشحن في متناول يديك عند اتصالك.

لمعرفة رقم الهاتف الذي يمكنك الاتصال به من منطقتك، راجع "الاتصال بشركة Dell" في الصفحة 81.

معلومات المنتج

إذا كنت بحاجة إلى معلومات حول المنتجات الإضافية التي توفرها Dell، أو كنت ترغب في تقديم طلب شراء، فنفضل بزيارة موقع الويب **dell.com**. للحصول على رقم الهاتف للاتصال بمنطقتك أو للتحدث إلى أحد متخصصي المبيعات، راجع "الاتصال بشركة Dell" في صفحة 81.

عناوين البريد الإلكتروني لدعم Dell

• mobile_support@us.dell.com

• support@us.dell.com

• la-techsupport@dell.com (دول أمريكا

اللاتينية والبحر الكاريبي فقط)

• apsupport@dell.com (دول آسيا/المحيط الهادئ

فقط)

عناوين البريد الإلكتروني لقسم التسويق والمبيعات

بشركة Dell

• apmarketing@dell.com (دول آسيا/المحيط

الهادئ فقط)

• sales_canada@dell.com (كندا فقط)

بروتوكول نقل الملفات (FTP) دون اسم مستخدم

وكلمة مرور

• [ftp.dell.com](ftp://ftp.dell.com)

تسجيل الدخول كمستخدم: مجهول، واستخدام عنوان البريد

الإلكتروني الخاص بك ككلمة مرور.

الخدمات المتوفرة عبر الإنترنت

يمكنك التعرف على المنتجات والخدمات التي تقدمها Dell على مواقع الويب التالية:

• dell.com

• dell.com/ap (دول آسيا/الدول المطلة على المحيط

الهادئ فقط)

• dell.com/jp (اليابان فقط)

• euro.dell.com (أوروبا فقط)

• dell.com/la (دول أمريكا اللاتينية والبحر الكاريبي)

• dell.ca (كندا فقط)

يمكنك الوصول إلى خدمة الدعم من Dell عبر مواقع الويب وعناوين البريد الإلكتروني التالية:

مواقع الويب لدعم Dell

• support.dell.com

• support.jp.dell.com (اليابان فقط)

• support.euro.dell.com (أوروبا فقط)

• supportapj.dell.com (دول آسيا المطلة على

المحيط الهادئ فقط)

DellConnect

إن DellConnect عبارة عن أداة بسيطة للوصول عبر الإنترنت
تتيح لأي عضو من فريق الدعم والخدمات في شركة Dell
إمكانية الوصول إلى الكمبيوتر الخاص بك من خلال اتصال ذي
نطاق ترددي عريض وتشخيص المشكلة التي يواجهها الكمبيوتر
وإصلاحها، وذلك كله تحت إشرافك. لمزيد من المعلومات، تفضل
بزيارة موقع الويب dell.com/DellConnect.

الدعم الفني وخدمة العملاء

تتوفر خدمة الدعم من Dell من أجل الإجابة على أسئلتك المتعلقة
بأجهزة Dell. ويستخدم فريق الدعم لدينا تشخيصات قائمة على
الكمبيوتر لتزويدك بإجابات سريعة ودقيقة.
للاتصال بخدمة الدعم من Dell، راجع "قبل الاتصال" في الصفحة
79، ثم راجع معلومات الاتصال الخاصة بمنطقتك أو انتقل إلى
موقع support.dell.com.

الوصول إلى التعليمات

إذا واجهت مشكلة تتعلق بالكمبيوتر، فيمكنك إكمال الخطوات التالية لتشخيص المشكلة واستكشافها وإصلاحها:

1. راجع "حل المشكلات" في صفحة 54 للحصول على المعلومات والإجراءات الخاصة بالمشكلة التي يتعرض لها الكمبيوتر لديك.

2. راجع "تشخيصات Dell" في صفحة 63 لمعرفة الإجراءات الخاصة بكيفية تشغيل تشخيصات Dell.

3. قم بملء "قائمة فحص التشخيصات" في صفحة 80.

4. استخدم المجموعة الشاملة من خدمات Dell الفورية عبر الإنترنت المتاحة على موقع الدعم الخاص بشركة Dell على الويب (support.dell.com) للحصول على تعليمات حول إجراء التثبيت واستكشاف المشكلات وحلها.

راجع "الخدمات المتوفرة عبر الإنترنت"

بصفحة 75 للحصول على قائمة أكثر شمولية بخدمات دعم Dell المتوفرة عبر الإنترنت.

5. إذا لم تساعد الخطوات السابقة على حل المشكلة، فراجع "قبل الاتصال" في الصفحة 79.

 **ملاحظة:** اتصل بقسم الدعم التابع لشركة Dell من هاتف قريب من الكمبيوتر أو بجانيه حتى يتمكن فريق الدعم من مساعدتك في أية إجراءات ضرورية.

 **ملاحظة:** قد لا يكون نظام "رمز الخدمة السريعة" من Dell متوفرًا في جميع الدول.

عندما يطالبك نظام الهاتف الآلي من Dell بذلك، فأدخل "رمز الخدمة السريعة" الخاص بجهازك ليتم توجيه المكالمة مباشرة إلى موظف الدعم المناسب. وإذا لم يكن لديك رمز خدمة سريعة، فافتح المجلد **Dell Accessories (ملحقات Dell)** وانقر نقرًا مزدوجًا فوق **Express Service Code (رمز الخدمة السريعة)**، ثم اتبع الإرشادات.

 **ملاحظة:** لا تتوفر بعض الخدمات دائمًا في جميع المواقع خارج الولايات الأمريكية الموجودة بقارة أمريكا الشمالية. لذا، فاتصل بمندوب Dell المحلي للحصول على معلومات حول مدى توفر هذه الخدمات.

7. انقر فوق **Next** (التالي).
تظهر شاشة **Confirm Data Deletion** (تأكيد حذف البيانات).
-  **ملاحظة:** إذا كنت لا ترغب في المتابعة باستخدام الخيار **Factory Image Restore** (استعادة النسخ الأصلية للبيانات)، فانقر فوق **Cancel** (إلغاء).
8. حدد مربع الاختيار لتأكيد رغبتك في متابعة إعادة تهيئة محرك الأقراص الثابتة واستعادة برامج النظام إلى حالة المصنع، ثم انقر فوق **Next** (التالي).
- تبدأ عملية الاستعادة وقد يستغرق استكمالها خمس دقائق أو أكثر. تظهر رسالة عند استعادة نظام التشغيل والتطبيقات المثبتة في المصنع إلى حالة المصنع.
9. انقر فوق **Finish** (إنهاء) لإعادة تشغيل الكمبيوتر.
3. حدد **Repair Your Computer** (إصلاح جهاز الكمبيوتر).
يظهر الإطار **System Recovery Options** (خيارات استرداد النظام).
4. حدد أحد تخطيطات لوحة المفاتيح وانقر فوق **Next** (التالي).
5. للوصول إلى خيارات الاسترداد، قم بتسجيل الدخول كمستخدم محلي. أما للوصول إلى سطر الأوامر، فاكتب administrator (مسئول) في حقل **User Name** (اسم المستخدم) ثم انقر فوق **OK** (موافق).
6. انقر فوق **Dell Factory Image Restore** (استعادة النسخ الأصلية للبيانات من Dell).
تظهر شاشة الترحيب الخاصة بـ **Dell Factory Image Restore** (استعادة النسخ الأصلية للبيانات من Dell).
-  **ملاحظة:** وفقاً للتهيئة التي حددتها، قد تحتاج إلى تحديد **Dell Factory Tools** (أدوات المصنع من Dell)، ثم **Dell Factory Image Restore** (استعادة النسخ الأصلية للبيانات من Dell).

لا تلجأ إلى استخدام خيار Dell Factory Image Restore (استعادة النسخ الأصلية للبيانات من Dell) إلا كوسيلة أخيرة لاستعادة نظام التشغيل. يؤدي هذا الخيار إلى استعادة محرك الأقراص الثابتة إلى حالة التشغيل التي كان عليها عند شراء الكمبيوتر. يتم حذف أية برامج أو ملفات تمت إضافتها بعد استلام الكمبيوتر — بما في ذلك ملفات البيانات — بشكل دائم من محرك الأقراص الثابتة. وتتضمن ملفات البيانات المستندات وجدول البيانات ورسائل البريد الإلكتروني والصور الفوتوغرافية الرقمية وملفات الموسيقى وما إلى ذلك. قم بإنشاء نسخ احتياطية لكافة البيانات قبل استخدام خيار Dell Factory Image Restore (استعادة النسخ الأصلية للبيانات من Dell) إذا أمكن ذلك.

بدء تشغيل خيار Dell Factory Image Restore (استعادة النسخ الأصلية للبيانات من Dell)

1. قم بتشغيل الكمبيوتر.
2. عند ظهور شعار DELL، اضغط على المفتاح <F8> عدة مرات للوصول إلى إطار **Advanced Boot Options** (خيارات التمهيد المتقدمة).

ملاحظة: إذا انتظرت لفترة طويلة وظهر شعار نظام التشغيل، فتابع الانتظار حتى تشاهد سطح مكتب نظام التشغيل Microsoft Windows، ثم قم بإيقاف تشغيل الكمبيوتر وأعد المحاولة.

استعادة النسخ الأصلية للبيانات من

Dell

تنبيه: يؤدي استخدام الخيار Dell Factory Image Restore (استعادة النسخ الأصلية للبيانات من Dell) من أجل استعادة نظام التشغيل إلى حذف جميع البيانات الموجودة على محرك الأقراص الثابتة بشكل دائم وإزالة أية برامج أو برامج تشغيل تم تثبيتها بعد استلامك للكمبيوتر. لذا فإن أمكن ذلك، فعليك بإنشاء نسخة احتياطية من البيانات قبل اللجوء إلى استخدام هذا الخيار. لا تلجأ لاستخدام الخيار Dell Factory Image Restore (استعادة النسخ الأصلية للبيانات من Dell) إلا إذا لم يساعد الخيار System Restore (استعادة النظام) على حل مشكلة نظام التشغيل التي تواجهها.

ملاحظة: قد لا يتوفر خيار Dell Factory Image Restore (استعادة النسخ الأصلية للبيانات من Dell) في دول بعينها أو على أجهزة كمبيوتر معينة.

ملاحظة: إذا لم يكن الخيار Dell Factory Image Restore (استعادة النسخ الأصلية للبيانات من Dell) متوفرًا على الكمبيوتر الذي بحوزتك، فاستخدم تطبيق Dell DataSafe Local Backup للنسخ الاحتياطي المحلي للبيانات (راجع "تطبيق Dell DataSafe Local Backup للنسخ الاحتياطي المحلي للبيانات" في الصفحة 67) لاستعادة نظام التشغيل.

وسائط استرداد النظام

△ تنبيه: رغم أن وسائط استرداد النظام تم تصميمها خصيصًا للاحتفاظ بملفات البيانات على الكمبيوتر، إلا أنه يوصى بنسخ ملفات البيانات الخاصة بك احتياطيًا قبل استخدام وسائط استرداد النظام.

ويمكنك استخدام وسائط استرداد النظام ، التي تم إنشاؤها باستخدام تطبيق DataSafe Local Backup للنسخ الاحتياطي المحلي للبيانات من Dell، لاستعادة محرك الأقراص الثابتة إلى الحالة التشغيلية التي كان عليها عند شرائك للكمبيوتر مع الاحتفاظ بملفات البيانات على الكمبيوتر.

استخدم وسائط استرداد النظام في حالة:

- عطل في نظام التشغيل يحول دون استخدام خيارات الاسترداد التي تم تثبيتها على الكمبيوتر.
- عطل بمحرك الأقراص الثابتة يحول دون استرداد البيانات.

لاستعادة البرامج المثبتة في المصنع بواسطة Dell لجهاز الكمبيوتر الذي بحوزتك باستخدام وسائط استرداد النظام:

1. أدخل قرص استرداد النظام أو وحدة USB وأعد تشغيل الكمبيوتر.

2. عند ظهور شعار DELL، اضغط على <F12> فورًا.

 **ملاحظة:** إذا انتظرت لفترة طويلة وظهر شعار نظام التشغيل، فتابع الانتظار حتى تشاهد سطح مكتب نظام التشغيل Microsoft Windows، ثم قم بإيقاف تشغيل الكمبيوتر وأعد المحاولة.

3. حدد جهاز التمهيد المناسب من القائمة واضغط على المفتاح <Enter>.

4. اتبع الإرشادات التي تظهر على الشاشة.

الترقية إلى الإصدار Professional من تطبيق Dell DataSafe Local Backup للسنخ الاحتياطي المحلي للبيانات

 ملاحظة: قد يكون الإصدار Professional من تطبيق Dell DataSafe Local Backup للسنخ الاحتياطي المحلي للبيانات مثبتًا على الكمبيوتر الذي بحوزتك، وذلك إذا كنت قد طلبته وقت الشراء.

ويوفر الإصدار Professional من تطبيق Dell DataSafe Local Backup للسنخ الاحتياطي المحلي للبيانات مزايا إضافية تتيح لك ما يلي:

- إنشاء نسخة احتياطية من محتويات الكمبيوتر واستعادته بناءً على أنواع الملفات
- نسخ الملفات احتياطيًا إلى جهاز تخزين محلي
- جدولة النسخ الاحتياطية التلقائية

للترقية إلى الإصدار Professional من تطبيق Dell DataSafe Local Backup للسنخ الاحتياطي المحلي للبيانات:

1. انقر نقرًا مزدوجًا فوق رمز تطبيق Dell DataSafe Local Backup للسنخ الاحتياطي المحلي للبيانات  في منطقة الإخطارات على سطح المكتب لديك.
2. انقر فوق **UPGRADE NOW!** (ترقية الآن!)
3. اتبع الإرشادات التي تظهر على الشاشة.

6. حدد Dell DataSafe Restore and Emergency Backup (استعادة البيانات باستعمال خدمة DataSafe من Dell والنسخ الاحتياطي في حالة الطوارئ) من القائمة System Recovery Options (خيارات استرداد النظام) واتبع الإرشادات التي تظهر على الشاشة.

 ملاحظة: قد تستغرق عملية الاستعادة ساعة أو أكثر بناءً على حجم البيانات المطلوب استعادتها.

 ملاحظة: لمزيد من المعلومات، راجع المقال 353560 بقاعدة المعارف على موقع الويب support.dell.com.

الإصدار Basic من تطبيق DataSafe Local Backup من Dell للنسخ الاحتياطي المحلي للبيانات

لاستعادة البرامج المثبتة في المصنع بواسطة Dell مع الحفاظ على ملفات البيانات في نفس الوقت، قم بالتالي:

1. أوقف تشغيل الكمبيوتر.
2. افصل جميع الأجهزة (محرك أقراص USB والطابعة وما إلى ذلك) المتصلة بالكمبيوتر وقم بإزالة أية مكونات مادية داخلية تمت إضافتها حديثاً.
3. **ملاحظة:** لا تقم بفصل مهايئ التيار المتردد.
4. عند ظهور شعار DELL، اضغط على المفتاح <F8> عدة مرات للوصول إلى إطار **Advanced Boot Options** (خيارات التمهيد المتقدمة).

ملاحظة: إذا انتظرت لفترة طويلة وظهر شعار نظام التشغيل، فتابع الانتظار حتى تشاهد سطح مكتب نظام التشغيل Microsoft Windows، ثم قم بإيقاف تشغيل الكمبيوتر وأعد المحاولة.

5. حدد **Repair Your Computer** (إصلاح الكمبيوتر).

ملاحظة: قد لا يتوفر تطبيق Dell DataSafe Local Backup للنسخ الاحتياطي المحلي للبيانات في جميع المناطق.

ملاحظة: إذا لم يكن تطبيق Dell DataSafe Local Backup للكمبيوتر الذي بحوزتك، فاستخدم خيار Dell Factory Image Restore (استعادة النسخ الأصلية للبيانات من Dell) (راجع "استعادة النسخ الأصلية للبيانات من Dell" في الصفحة 71) لاستعادة نظام التشغيل.

ويمكنك استخدام تطبيق Dell DataSafe Local Backup للنسخ الاحتياطي المحلي للبيانات لاستعادة محرك الأقراص الثابتة إلى الحالة التشغيلية التي كان عليها عند شرائك للكمبيوتر، وذلك مع الاحتفاظ بملفات البيانات.

يتيح لك تطبيق Dell DataSafe Local Backup للنسخ الاحتياطي المحلي للبيانات ما يلي:

- إنشاء نسخة احتياطية لمحتويات الكمبيوتر واسترداده إلى حالة تشغيلية سابقة
- إنشاء وسائط استرداد النظام

تطبيق Dell DataSafe Local Backup للنسخ الاحتياطي المحلي للبيانات

التراجع عن آخر استعادة للنظام

 ملاحظة: قبل التراجع عن آخر عملية لاستعادة النظام، قم بحفظ جميع الملفات المفتوحة وإغلاقها وإنهاء أية برامج مفتوحة. لا تقوم بتغيير أية ملفات أو برامج أو فتحها أو حذفها حتى تكتمل عملية استعادة النظام.

△ تنبيه: إن استخدام تطبيق Dell DataSafe Local Backup للنسخ الاحتياطي المحلي للبيانات من أجل استعادة نظام التشغيل يتسبب في الإزالة النهائية لأية برامج أو برامج تشغيل تم تثبيتها بعد استلامك للكمبيوتر. قم بإتشاء وسائط النسخ الاحتياطي للتطبيقات التي تحتاج إلى تثبيتها على الكمبيوتر الذي بحوزتك قبل استخدام تطبيق Dell DataSafe Local Backup للنسخ الاحتياطي المحلي للبيانات. لا تستخدم تطبيق Dell DataSafe Local Backup للنسخ الاحتياطي المحلي للبيانات إلا إذا لم يساعد خيار System Restore (استعادة النظام) على حل مشكلة نظام التشغيل التي تواجهها.

△ تنبيه: على الرغم من أنه تم تصميم تطبيق DataSafe Local Backup للنسخ الاحتياطي المحلي للبيانات من Dell للحفاظ على ملفات البيانات الموجودة على جهاز الكمبيوتر الذي بحوزتك، فإننا نوصي بأن تقوم بإجراء نسخ احتياطي لملفات البيانات قبل استخدام تطبيق DataSafe Local Backup للنسخ الاحتياطي المحلي للبيانات من Dell.

1. انقر فوق **Start** (ابدأ) .

2. في مربع البحث، اكتب System Restore (استعادة النظام) واضغط على المفتاح <Enter>.

3. انقر فوق **Undo my last restoration** (التراجع عن آخر استعادة) ثم انقر فوق **Next** (التالي).

استعادة النظام

توفر أنظمة التشغيل Microsoft Windows خيار System Restore (استعادة النظام) الذي يتيح لك إمكانية إرجاع الكمبيوتر إلى حالة تشغيل سابقة (دون التأثير على ملفات البيانات) وذلك إذا كانت التغييرات التي طرأت على الأجهزة أو البرامج أو غيرها من إعدادات النظام قد تركت الكمبيوتر في حالة تشغيلية غير مرغوب بها. وذلك علمًا بأنه يمكن الرجوع بشكل كامل في أية تغييرات يتم إجراؤها على الكمبيوتر باستخدام الخيار System Restore (استعادة النظام).

⚠ تنبيه: عليك بإنشاء نُسخ احتياطية من ملفات البيانات الخاصة بك بشكل منتظم. وذلك لأن الخيار System Restore (استعادة النظام) لا يعمل على مراقبة ملفات البيانات الخاصة بك أو استردادها.

بدء تشغيل خيار System Restore (استعادة النظام)

1. انقر فوق **Start (ابدأ)** .
 2. في مربع البحث، اكتب System Restore (استعادة النظام) واضغط على المفتاح <Enter>. 
 - ملاحظة: قد يظهر إطار **User Account Control (التحكم في حساب المستخدم)**. إذا كنت أحد مسؤولي الكمبيوتر، فانقر فوق **Continue (متابعة)** أو اتصل بالمسؤول لمتابعة تنفيذ الإجراء المطلوب.
 3. انقر فوق **Next (التالي)** واتبع الإرشادات التي تظهر على الشاشة.
- إذا لم يساعد خيار System Restore (استعادة النظام) في حل المشكلة، فيمكنك التراجع عن آخر عملية استعادة نظام قمت بها.

استعادة نظام التشغيل

يمكنك استعادة نظام التشغيل على الكمبيوتر باستخدام أي من الخيارات التالية:

تتبيه: يؤدي استخدام ميزة **Dell Factory Image Restore** (استعادة النسخ الأصلية للبيانات من Dell) أو قرص **Operating System (نظام التشغيل)** لاستعادة نظام التشغيل إلى حذف جميع ملفات البيانات نهائيًا من الكمبيوتر. فإذا أتيح لك ذلك، فقم بإجراء نسخ احتياطي لملفات البيانات لديك قبل استخدام هذه الخيارات.



الخيار	الاستخدام
استعادة النظام	كحل أول
تطبيق Dell DataSafe Local Backup للنسخ الاحتياطي المحلي للبيانات	عند فشل الخيار System Restore (استعادة النظام) في حل المشكلة
وسائط استرداد النظام	عندما يحول عطل نظام التشغيل دون استخدام الخيار System Restore (استعادة النظام) وتطبيق DataSafe Local Backup للنسخ الاحتياطي المحلي للبيانات
برنامج Factory Image Restore من Dell	عند تثبيت البرامج المثبتة مسبقًا في المصنع بواسطة Dell على محرك أقراص ثابتة تم تركيبه حديثًا
قرص Operating System (نظام التشغيل)	لإعادة تثبيت نظام التشغيل فقط على الكمبيوتر
ملاحظة: قد لا يتم إرفاق قرص Operating System (نظام التشغيل) مع الكمبيوتر.	





ملاحظة: إذا انتظرت لفترة طويلة وظهر شعار نظام التشغيل، فتابع الانتظار حتى تشاهد سطح مكتب نظام التشغيل Microsoft Windows، ثم قم بإيقاف تشغيل الكمبيوتر وأعد المحاولة.

3. حدد **Diagnostics (تشخيصات)** من قائمة بدء التشغيل ثم اضغط على <Enter>.

خلال هذا التقييم، قم بالرد على أية أسئلة قد تظهر.

- في حالة اكتشاف خلل، يتوقف الكمبيوتر عن العمل ويصدر صوت تنبيه. لإيقاف التنبيه وإعادة تشغيل الكمبيوتر، اضغط على <n>؛ وللمتابعة للاختبار التالي اضغط على <y>؛ ولإعادة اختبار المكون الذي فشل في الاختبار اضغط على <r>.

- في حالة اكتشاف أي قصور أثناء عملية تقييم النظام قبل بدء التشغيل، فقم بتدوين رمز (رموز) الخطأ واتصل بشركة Dell (لمزيد من المعلومات راجع "الاتصال بشركة Dell" في الصفحة 81).

وفي حالة اكتمال عملية تقييم النظام قبل بدء التشغيل بنجاح، سوف تظهر الرسالة التالية "Do you want to run the remaining memory tests? This will take about 30 minutes or more. Do you want to continue? (Recommended)" (هل ترغب في إجراء اختبارات الذاكرة المتبقية؟ سيستغرق هذا الأمر 30 دقيقة أو أكثر. هل ترغب في المتابعة؟ (موصى به)).

إذا واجهتك أية مشكلات تتعلق بالذاكرة فاضغط على <y>، وإلا فاضغط على <n>. يتم عرض الرسالة التالية: "Enhanced Pre-boot System Assessment complete" (اكتمال عملية التقييم المعزز للنظام قبل بدء التشغيل). انقر فوق **Exit (إنهاء)** لإعادة تمهيد الكمبيوتر.

تشخيصات Dell

إذا واجهت مشكلة في الكمبيوتر الذي بحوزتك، فقم بإجراء الفحوصات المذكورة في قسم "مشكلات البرامج وعدم الاستجابة" في الصفحة 58 وقم بتشغيل أداة Dell Diagnostics للتشخيصات قبل الاتصال بشركة Dell للحصول على المساعدة الفنية.

تأكد من ظهور الجهاز الذي تريد اختباره في أداة إعداد النظام المساعدة ومن أنه نشط. ولإدخال الأداة المساعدة لإعداد النظام (BIOS)، قم بتشغيل (أو أعد تشغيل) جهاز الكمبيوتر لديك واضغط على <F2> عند ظهور شعار Dell.

بدء تشغيل أداة Dell Diagnostics للتشخيصات

عند تشغيل أداة Dell diagnostics للتشخيصات، فإن الكمبيوتر يقوم بتنشيط عملية تقييم النظام قبل بدء التشغيل (ePSA). وتشتمل عملية تقييم النظام قبل بدء التشغيل (ePSA) على مجموعة من اختبارات التشخيص للأجهزة مثل لوحة النظام ولوحة المفاتيح والشاشة والذاكرة ومحرك الأقراص الثابتة وما إلى ذلك.

1. قم بتشغيل الكمبيوتر (أو إعادة تشغيله).
2. عند ظهور شعار DELL، اضغط على <F12> فوراً.

أداة استكشاف مشكلات الأجهزة وحلها

إذا لم يتم اكتشاف أحد الأجهزة أثناء إعداد نظام التشغيل أو إذا تم اكتشافه لكن تمت تهيئته بشكل غير صحيح، فيمكنك استخدام أداة استكشاف مشكلات الأجهزة وحلها من أجل حل مشكلة عدم التوافق.

لبدء تشغيل أداة استكشاف مشكلات الأجهزة وحلها:

1. انقر فوق **Start (ابدأ)**  ← **Help and Support (التعليمات والدعم)**.

2. اكتب hardware troubleshooter (أداة استكشاف مشكلات الأجهزة وحلها) في حقل البحث واضغط على <Enter> لبدء البحث.

3. في نتائج البحث، حدد الخيار الذي يقدم أفضل وصف للمشكلة التي تواجهها واتبع باقي خطوات استكشاف المشكلات وحلها.

موقع My Dell Downloads

ملاحظة: قد لا يتوفر موقع الويب الخاص بخدمة My Dell Downloads في جميع المناطق.

لا تشتمل بعض البرامج التي يتم تثبيتها مسبقًا على كمبيوتر Dell الجديد الذي بحوزتك على قرص مضغوط أو قرص DVD احتياطي. وهذه البرامج تتوفر على موقع الويب الخاص بخدمة My Dell Downloads. ومن موقع الويب هذا، يمكنك تنزيل البرامج المتاحة لإعادة تثبيتها أو إنشاء الوسائط الاحتياطية الخاصة بك.

للتسجيل واستخدام موقع الويب الخاص بخدمة My Dell Downloads:

1. تفضل بزيارة DownloadStore.dell.com/media.
2. اتبع الإرشادات التي تظهر على الشاشة للتسجيل وتنزيل البرنامج.
3. أعد تثبيت البرنامج أو قم بإنشاء وسائط احتياطية للبرنامج لاستخدامها مستقبلاً.

معلومات مفصلة عن النظام — قم بعرض معلومات مفصلة حول عمليات تهيئة الأجهزة وأنظمة التشغيل، وتمتع بإمكانية الوصول إلى نُسخ من عقود الخدمة ومعلومات الضمان وخيارات تجديد الضمان.

الحصول على المساعدة — تمتع بمطالعة خيارات الدعم الفني من Dell ودعم العملاء والرحلات والتدريب والأدوات المتوفرة عبر الإنترنت ودليل المالك ومعلومات الضمان والأسئلة المتداولة، وما إلى ذلك.

النسخ الاحتياطي والاسترداد — تمتع بإنشاء وسائط الاسترداد وبدء تشغيل أداة الاسترداد وكذلك نسخ الملفات احتياطيًا عبر الإنترنت.

عروض تحسين أداء النظام — احصل على حلول البرامج والأجهزة التي ستساعد على تحسين أداء النظام لديك.

لمزيد من المعلومات حول مركز الدعم الخاص بشركة Dell ولتنزيل أدوات الدعم المتوفرة وتثبيتها، تفضل بزيارة DellSupportCenter.com.

استخدام أدوات الدعم

مركز الدعم الخاص بشركة Dell

الدعم الكامل الذي تحتاج إليه — موقع واحد ملائم لك.

يُقدم مركز الدعم الخاص بشركة Dell تنبيهات النظام وعروض تطوير الأداء ومعلومات النظام وارتباطات تقود إلى أدوات Dell الأخرى وخدمات التشخيص.

لتشغيل التطبيق، اضغط على الزر Dell Support Center (مركز الدعم الخاص بشركة Dell) على لوحة المفاتيح أو

انقر فوق **Start** (ابدأ) ← **All Programs**

Dell Support Center ← **Dell**

Launch Dell ← **(Dell)**

Support Center (بدء تشغيل مركز الدعم الخاص بشركة Dell).

تعرض الصفحة الرئيسية لمركز الدعم الخاص بشركة Dell رقم طراز الكمبيوتر لديك ورقم الصيانة ورمز الخدمة السريعة وحالة الضمان وكذلك تنبيهات حول تحسين أداء الكمبيوتر.

كذلك، توفر الصفحة الرئيسية ارتباطات للوصول إلى ما يلي:

أداة **PC Checkup** — قم بإجراء تشخيصات على الأجهزة والتعرف على نوع البرنامج الذي يحتل مساحة ذاكرة كبيرة على محرك الأقراص الثابتة لديك وتعقب التغييرات التي يتم إجراؤها على الكمبيوتر لديك كل يوم.

الأدوات المساعدة لأداة PC Checkup

- أداة **Drive Space Manager** لإدارة مساحة **محرك الأقراص** — تمتع بإدارة محرك الأقراص الثابتة لديك باستخدام التصوير المرئي للمساحة التي يستهلكها كل نوع ملف.
- **محفوظات الأداء والتهيئة** — تمتع بمراقبة أحداث النظام والتغييرات التي يتم إجراؤها عليه على مر الوقت. وتقوم هذه الأداة المساعدة بعرض جميع عمليات فحص الأجهزة والاختبارات وتغييرات النظام والأحداث الهامة ونقاط الاستعادة في اليوم الذي وقعت فيها.

- إذا لزم الأمر، فقم بإلغاء تثبيت هذا البرنامج وإعادة تثبيته مرة أخرى.
- اكتب أية رسائل خطأ تظهر على الشاشة لمساعدتك على استكشاف المشكلات وحلها عند الاتصال بشركة Dell.

- في حالة مواجهة مشكلات أخرى متعلقة بالبرامج —
- قم بإنشاء نسخة احتياطية من ملفاتك على الفور.
- استخدم برنامجًا للكشف عن الفيروسات لفحص محرك الأقراص الثابتة أو الأقراص المضغوطة.
- قم بحفظ وإغلاق أية ملفات أو برامج مفتوحة وإيقاف تشغيل الكمبيوتر من قائمة **Start (ابدأ)** .
- راجع مستندات البرنامج أو اتصل بالجهة المصنعة لهذا البرنامج للحصول على المعلومات الخاصة باستكشاف المشكلات وحلها:
- تأكد من توافق البرنامج مع نظام التشغيل المثبت على الكمبيوتر لديك.
- تأكد أن الكمبيوتر المستخدم يفي بالحد الأدنى من متطلبات الأجهزة اللازمة لتشغيل البرنامج. راجع مستندات البرنامج للحصول على المعلومات.
- تأكد من تثبيت البرنامج وتهيئته بشكل صحيح.
- تحقق من عدم تعارض برامج تشغيل الأجهزة مع البرنامج.

في حالة تعطل أحد البرامج بشكل متكرر — انظر مستندات هذا البرنامج. إذا لزم الأمر، فقم بإلغاء تثبيت هذا البرنامج وإعادة تثبيته مرة أخرى.

في حالة توقف الكمبيوتر عن الاستجابة أو ظهور شاشة زرقاء ثابتة —

ملاحظة: عادةً ما تشتمل البرامج على إرشادات التثبيت في المستندات الخاصة بها أو على القرص المضغوط.

في حالة توقف الكمبيوتر عن الاستجابة أو ظهور شاشة زرقاء ثابتة —

تنبيه: قد تفقد البيانات إذا لم تتمكن من إيقاف نظام التشغيل.

1. انقر فوق **Start** (ابدأ)  ← **Control Panel** (لوحة التحكم) ← **Programs (البرامج)** ← **Run programs made for previous versions of Windows** (تشغيل برامج تم تصميمها لإصدارات سابقة من نظام التشغيل Windows).
2. في شاشة الترحيب، انقر فوق **Next** (التالي).
3. اتبع الإرشادات التي تظهر على الشاشة.

ملاحظة: عادةً ما تشتمل البرامج على إرشادات التثبيت في المستندات الخاصة بها أو على القرص المضغوط.

في حالة توقف الكمبيوتر عن الاستجابة أو ظهور شاشة زرقاء ثابتة —

تنبيه: قد تفقد البيانات إذا لم تتمكن من إيقاف نظام التشغيل.

إذا لم تتمكن من الحصول على استجابة بالضغط على أي مفتاح في لوحة المفاتيح أو تحريك الماوس المتصل أو أحد الأصابع على لوحة اللمس، فاضغط مع الاستمرار على زر الطاقة من 8 إلى 10 ثوانٍ على الأقل حتى يتوقف الكمبيوتر عن العمل، ثم قم بإعادة تشغيل الكمبيوتر.

مشاكل الذاكرة

إذا تلقيت رسالة تشير إلى عدم كفاية الذاكرة —

- قم بحفظ أية ملفات مفتوحة وإغلاقها وإنهاء أية برامج مفتوحة لا تستخدمها، وذلك لترى هل ساعد هذا الإجراء في حل المشكلة أم لا.
 - راجع مستندات البرنامج لمعرفة الحد الأدنى من متطلبات الذاكرة. إذا لزم الأمر، قم بتركيب وحدة ذاكرة إضافية (راجع دليل الخدمة على العنوان support.dell.com/manuals).
 - أعد تركيب وحدة (وحدات) الذاكرة في الموصل (الموصلات) (راجع دليل الخدمة على العنوان support.dell.com/manuals).
 - إذا استمرت المشكلة، فاتصل بشركة Dell (راجع "الاتصال بشركة Dell" في الصفحة 81).
- في حالة مواجهة مشكلات أخرى متعلقة بالذاكرة —
- قم بتشغيل أداة Dell Diagnostics للتشخيصات (راجع "أداة Dell Diagnostics للتشخيصات" في الصفحة 63).
 - إذا استمرت المشكلة، فاتصل بشركة Dell (راجع "الاتصال بشركة Dell" في الصفحة 81).

مشكلات البرامج وعدم الاستجابة

في حالة تعذر بدء تشغيل الكمبيوتر — تأكد من توصيل كابل مهايئ التيار المتردد بالكمبيوتر وبمأخذ التيار الكهربائي بإحكام.

في حالة توقف أحد البرامج عن الاستجابة —

قم بإنهاء هذا البرنامج بالطريقة التالية:

1. اضغط على <Esc><Shift><Ctrl> في نفس الوقت.
2. انقر فوق **Applications (تطبيقات)**.
3. حدد البرنامج الذي توقف عن الاستجابة.
4. انقر فوق **End Task (إنهاء المهمة)**.

في حالة مواجهة تداخل يعيق الاستقبال على الكمبيوتر — ثمة إشارة غير مرغوب بها تتسبب في حدوث تداخل من خلال مقاطعة الإشارات الأخرى أو حظرها. وفيما يلي بعض الأسباب المحتملة للتداخل:

- كابلات الإطالة الخاصة بالطاقة ولوحة المفاتيح والماوس.
- توصيل عدة أجهزة بمشترك تيار كهربائي واحد.
- توصيل عدة مشتركات تيار كهربائي بنفس مأخذ التيار الكهربائي.

في حالة إضاءة مصباح الطاقة بلون أبيض ثابت وعدم استجابة الكمبيوتر — ربما يرجع هذا لعدم استجابة شاشة العرض.

• اضغط على زر الطاقة حتى يتوقف تشغيل الكمبيوتر ثم قم بتشغيله مرة أخرى.

• إذا استمرت المشكلة، فاتصل بشركة Dell (راجع "الاتصال بشركة Dell" في الصفحة 81).

إذا كان مصباح الطاقة يومض باللون الأبيض — فهذا يعني أن الكمبيوتر في وضع الاستعداد أو أن شاشة العرض قد لا تستجيب.

• اضغط على أحد المفاتيح على لوحة المفاتيح وحرك الماوس المتصلة أو أحد أصابعك على لوحة اللمس، أو اضغط على زر الطاقة لاستئناف التشغيل الطبيعي.

• في حالة عدم استجابة شاشة العرض، اضغط على زر الطاقة إلى أن يتوقف الكمبيوتر عن التشغيل، ثم أعد تشغيله مجدداً.

• إذا استمرت المشكلة، فاتصل بشركة Dell (راجع "الاتصال بشركة Dell" في الصفحة 81).

الاتصالات السلوكية

في حالة فقدان الاتصال بالشبكة السلوكية — فهذا يعني أن كابل الشبكة غير مثبت بإحكام أو تالف.

افحص كابل الشبكة لتتأكد أنه متصل وغير تالف.

مشكلات الطاقة

إذا كان مصباح الطاقة مطفاً — فهذا يعني أن الكمبيوتر في وضع إيقاف التشغيل أو أنه في وضع الإسبات أو لا يتلقى طاقة.

- اضغط على زر الطاقة. يستأنف الكمبيوتر التشغيل الطبيعي إذا كان في وضع إيقاف التشغيل أو الإسبات.
- أعد توصيل كابل مهائى التيار المتردد بكل من موصل الطاقة الموجود على الكمبيوتر، في مهائى التيار المتردد ومأخذ التيار الكهربائي.
- إذا كان كابل مهائى التيار المتردد متصلاً بمشترك طاقة، فتأكد أن مشترك الطاقة متصل بمأخذ كهربائي وأنه في وضع التشغيل. وعليك كذلك بتجنب أجهزة حماية الطاقة ومشتركات التيار الكهربائي وكابلات الإطالة للتحقق من بدء تشغيل الكمبيوتر بشكل صحيح.
- تأكد من عمل مأخذ التيار الكهربائي من خلال اختباره باستخدام جهاز آخر، كمصباح على سبيل المثال.
- افحص توصيلات كابل مهائى التيار المتردد. إذا كان مهائى التيار المتردد يشتمل على مصباح، فتأكد أن هذا المصباح قيد التشغيل.
- إذا استمرت المشكلة، فاتصل بشركة Dell (راجع "الاتصال بشركة Dell" في الصفحة 81).

مشكلات الشبكة

الاتصالات اللاسلكية

في حالة فقد الاتصال بشبكة لاسلكية — فهذا يعني أن جهاز التوجيه اللاسلكي غير متصل أو أنه تم تعطيل الاتصال اللاسلكي في جهاز الكمبيوتر.

- افحص جهاز التوجيه اللاسلكي للتأكد أنه قيد التشغيل ومتصل بمصدر بياناتك (مودم الكابل أو لوحة وصل شبكة الاتصال).
- تحقق من تمكين الاتصال اللاسلكي على الكمبيوتر (انظر "تمكين أو تعطيل الاتصال اللاسلكي" (اختياري) في الصفحة 12).
- قم بإعادة إنشاء الاتصال بجهاز التوجيه اللاسلكي (راجع "إعداد اتصال لاسلكي" في الصفحة 16).
- قد يتسبب التداخل في حظر الاتصال اللاسلكي لديك أو مقاطعته. حاول تغيير موضع الكمبيوتر ليصبح أكثر قرباً من جهاز التوجيه اللاسلكي.

رمز إشارة
التنبيه
الصوتية

المشكلة المحتملة

المشكلة المحتملة	رمز إشارة
لم يتم اكتشاف ذاكرة وصول عشوائي (RAM) ملاحظة: إذا قمت بتركيب وحدة الذاكرة أو استبدالها، فتأكد من استقرارها في موضعها بشكل صحيح.	اثنان
احتمال حدوث عطل بلوحة النظام — خطأ في مجموعة الشرائح	ثلاثة
فشل القراءة/الكتابة إلى ذاكرة الوصول العشوائي (RAM)	أربعة
عطل في ساعة الوقت الحقيقي	خمس
عطل في بطاقة الفيديو أو الشريحة	ستة
عطل في المعالج	سبعة
عطل في الشاشة	ثمانية

حل المشكلات

رموز إشارات التنبيه الصوتية

قد يصدر الكمبيوتر سلسلة من إشارات التنبيه الصوتية أثناء بدء تشغيله في حالة وجود أخطاء أو مشكلات بالكمبيوتر. ويتم تحديد المشكلات من خلال هذه السلسلة من الأصوات التي تسمى رموز إشارات التنبيه الصوتية. وإذا ما صدرت هذه الإشارات، فاكتمل رمز إشارة التنبيه الصوتية واتصل بشركة Dell (راجع "الاتصال بشركة Dell" في الصفحة 81) للحصول على المساعدة.

ملاحظة: لاستبدال الأجزاء، راجع دليل الخدمة على العنوان support.dell.com

رمز إشارة
التنبيه
الصوتية

المشكلة المحتملة

واحد	احتمال حدوث عطل بلوحة النظام — حدث عطل في المجموع الاختباري لذاكرة القراءة فقط (ROM) بنظام الإدخال والإخراج الأساسي (BIOS)
------	--

يوفر هذا القسم معلومات حول استكشاف المشكلات وحلها للكمبيوتر الذي بحوزتك. إذا تعذر عليك حل المشكلة التي تواجهك باتباع الإرشادات التالية، فراجع "استخدام أدوات الدعم" في الصفحة 61 أو "الاتصال بشركة Dell" في الصفحة 81.

 تحذير: لا ينبغي فك غطاء الكمبيوتر إلا بواسطة أفراد صيانة مدربين. راجع دليل الخدمة على العنوان support.dell.com/manuals للحصول على إرشادات الصيانة المتطورة.

- **STICKYNOTES** — لإنشاء ملاحظات أو تذكيرات. ستظهر هذه الملاحظات على لوحة الصحيفة الدورية عند وصولك إلى تطبيق **STICKYNOTES** في المرة التالية. كما يمكنك حفظ الملاحظات على سطح المكتب.
- **Web Tile** — يوفر معاينة لما يصل إلى أربع صفحات ويب مفضلة لديك. تسمح لك لوحة الويب بإضافة معاينة صفحة ويب أو تحريرها أو حذفها. انقر أو اضغط على معاينة صفحة الويب لفتحها في مستعرض الويب. كما يمكنك إنشاء لوحات ويب متعددة من خلال معرض التطبيقات.
- **PHOTO** (صورة فوتوغرافية) — لعرض الصور أو تنظيمها أو تحريرها. يمكنك إنشاء عروض شرائح ومجموعات من الصور وتحميلها إلى **Facebook** أو **Flickr** عندما تكون متصلاً بالإنترنت.
- **DELL WEB** — يوفر معاينة لما يصل إلى أربع صفحات ويب مفضلة لديك. انقر فوق معاينة صفحة الويب لفتحها في مستعرض الويب.
- **VIDEO** (فيديو) — لعرض مقاطع الفيديو. يتيح لك تطبيق **CinemaNow** الاختياري إمكانية شراء الأفلام وعروض التلفاز أو استئجارها عندما تكون متصلاً بالإنترنت.
- **SHORTCUTS** (اختصارات) — يوفر إمكانية الوصول السريع إلى البرامج التي تستخدمها بشكل متكرر.

برنامج Dell Stage

إن برنامج Stage من Dell المثبت على الكمبيوتر الذي بحوزتك يوفر إمكانية الوصول إلى تطبيقات الوسائط المفضلة لديك.

لبدء تشغيل برنامج Dell Stage، انقر فوق **Start (ابدأ)**  ← **All Programs (كافة البرامج)** ← **Dell Stage** ← **Dell Stage** ←

ملاحظة: يمكن تشغيل بعض التطبيقات الموجودة ببرنامج Dell Stage أيضًا عبر قائمة **All Programs (كافة البرامج)**.

يمكنك تخصيص برنامج Dell Stage على النحو التالي:

- إعادة ترتيب اختصار التطبيق — حدد اختصار التطبيق واستمر في تحديده حتى يومض ثم اسحب اختصار التطبيق إلى أي موضع مطلوب في برنامج Dell Stage.
- التصغير — اسحب إطار برنامج Dell Stage إلى الجانب السفلي من الشاشة.
- التخصيص — حدد رمز الإعدادات ثم اختر الخيار المطلوب.

فيما يلي التطبيقات المتاحة في برنامج Dell Stage:

- **ملاحظة:** قد لا تتوفر بعض التطبيقات بناءً على التحديدات التي أجريتها عند شرائك للكمبيوتر.
- **MUSIC (الموسيقى)** — لتشغيل الموسيقى أو استعراض ملفات الموسيقى حسب الألبوم أو الفنان أو عنوان الأغنية. كما يمكنك الاستماع إلى محطات الراديو حول العالم. كما يسمح لك تطبيق **Napster** الاختياري بتنزيل الأغاني عندما تكون متصلاً بالإنترنت.
- **YOU PAINT** — رسم الصور وتحريرها.
- **DOCUMENTS (المستندات)** — لإتاحة إمكانية الوصول السريع إلى مجلد **Documents (المستندات)** على الكمبيوتر.

لمزيد من المعلومات، تفضل بزيارة موقع الويب

DellDataSafe.com

لجدولة النسخ الاحتياطية:

1. انقر نقرًا مزدوجًا فوق رمز خدمة DataSafe للنسخ الاحتياطي عبر الإنترنت من Dell في منطقة الإخطارات على سطح المكتب لديك.
2. اتبع الإرشادات التي تظهر على الشاشة.

خدمة DataSafe للنسخ الاحتياطي للبيانات عبر الإنترنت من Dell

 **ملاحظة:** خدمة DataSafe للنسخ الاحتياطي للبيانات عبر الإنترنت من Dell مدعومة فقط بواسطة أنظمة التشغيل Windows.

 **ملاحظة:** يوصى باستعمال اتصال ذي نطاق ترددي عريض للحصول على سرعات تحميل/تنزيل فائقة.

تُعد خدمة DataSafe للنسخ الاحتياطي للبيانات عبر الإنترنت من Dell بمثابة خدمة نسخ احتياطي واسترداد تلقائية تساعدك على حماية بياناتك وملفاتك الأخرى بالغة الأهمية من الحوادث الخطيرة للغاية مثل السرقة أو نشوب الحرائق أو الكوارث الطبيعية. ويمكنك الوصول إلى هذه الخدمة على الكمبيوتر الذي بحوزتك باستخدام حساب -محمي بكلمة مرور.

مميزات البرامج

ميزة FastAccess للتعرف على الوجوه

قد يحتوي الكمبيوتر الذي بحوزتك على ميزة التعرف على الوجوه المعروفة باسم FastAccess. وتساعد هذه الميزة في الحفاظ على أمان كمبيوتر Dell الذي بحوزتك عن طريق التعرف على المظهر الفريد لوجهك، وتستخدم ذلك للتحقق من هويتك لتقوم تلقائيًا بتوفير معلومات تسجيل الدخول كلما تعين عليك إدخال هذه المعلومات بنفسك بشكل طبيعي (مثل تسجيل الدخول إلى حساب Windows أو مواقع ويب آمنة). لمزيد من المعلومات، انقر فوق **Start (ابدأ)**  **All Programs (كافة البرامج)** ← **FastAccess**.

الإنتاجية والاتصال

يمكنك استخدام الكمبيوتر الذي بحوزتك لإنشاء عروض تقديمية وكتيبات ترويجية وبطاقات معايدة وإعلانات مطبوعة وجداول بيانات. كما يمكنك تحرير وعرض الصور الفوتوغرافية الرقمية والصور. تحقق من طلب الشراء الخاص بالبرامج المثبتة على الكمبيوتر لديك.

بعد الاتصال بالإنترنت، يمكنك الوصول إلى مواقع الويب وإعداد حساب بريد إلكتروني، فضلاً عن تحميل الملفات أو تنزيلها.

الترفيه والوسائط المتعددة

يمكنك استخدام الكمبيوتر الذي بحوزتك لمشاهدة مقاطع الفيديو وتشغيل الألعاب وإنشاء الأقراص المضغوطة/أقراص DVD الخاصة بك والاستماع إلى الموسيقى والمحطات الإذاعية عبر الإنترنت.

يمكنك تنزيل الصور وملفات الفيديو أو نسخها من الأجهزة المحمولة، مثل الكاميرات الرقمية والهواتف المحمولة. وتتيح لك التطبيقات البرمجية الاختيارية إمكانية تنظيم وإنشاء ملفات الموسيقى والفيديو التي يمكن تسجيلها على الأقراص أو حفظها على منتجات محمولة مثل مشغلات MP3 والأجهزة الترفيهية المحمولة أو تشغيلها وعرضها مباشرةً على أجهزة التلفاز وأجهزة العرض ومعدات المسرح المنزلي المتصلة.

استخدام الكمبيوتر المحمول طراز Inspiron

1 مزلاج تحرير البطارية

2 البطارية

3 مزلاج قفل البطارية

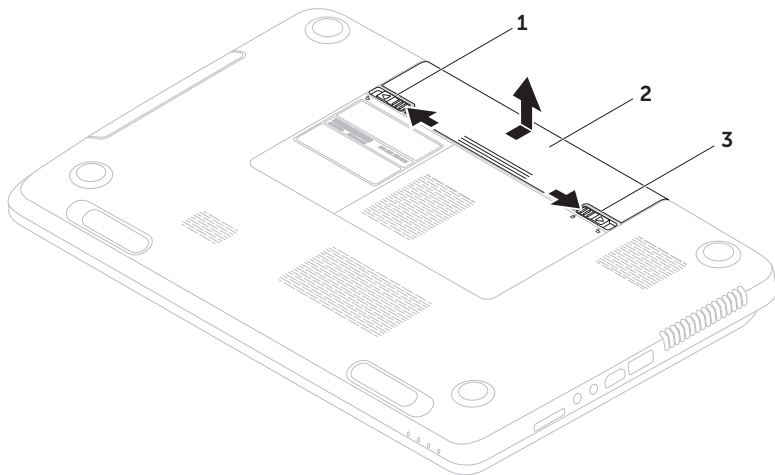

إزالة البطارية واستبدالها

- ⚠️ تحذير: قبل البدء في تنفيذ أي من الإجراءات الموضحة بهذا القسم، اتبع إرشادات السلامة المرفقة مع الكمبيوتر.
- ⚠️ تحذير: قد يتسبب استخدام بطارية غير متوافقة في زيادة خطر نشوب حريق أو حدوث انفجار. ومن ثم فلا يجب استخدام هذا الكمبيوتر إلا مع بطارية تم شراؤها من Dell. وتجنب استخدام بطاريات من أجهزة كمبيوتر أخرى.
- ⚠️ تحذير: قبل إزالة البطارية، عليك بإيقاف تشغيل الكمبيوتر وإزالة الكابلات الخارجية (بما في ذلك مهائى التيار المتردد).

لإزالة البطارية:

1. أوقف تشغيل الكمبيوتر واقبله.
2. حرّك مزلاج تحرير البطارية ومزلاج قفل البطارية إلى وضع إلغاء القفل.
3. حرّك البطارية وارفعها خارج الحاوية المخصصة لها.

لإعادة تركيب البطارية:

1. أدخل البطارية في الحاوية المخصصة لها حتى تستقر في موضعها بإحكام.
2. حرك مزلاج قفل البطارية إلى وضع القفل.

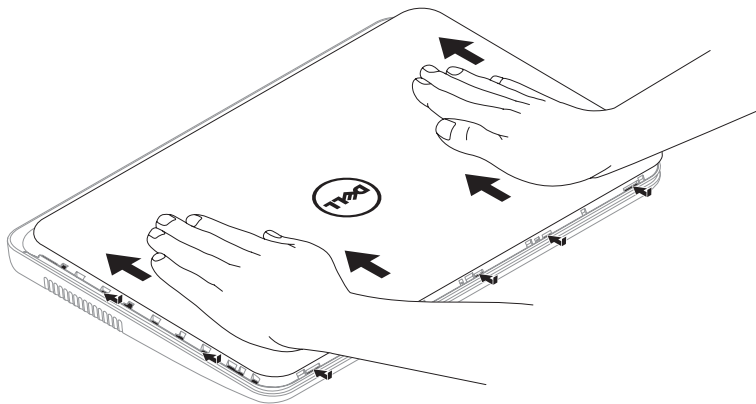

لإعادة تركيب الغطاء العلوي:

 **ملاحظة:** تأكد أن شعار Dell متجه نحو الجزء الخلفي من الكمبيوتر أثناء إعادة تركيب الغطاء العلوي.

1. قم بمحاذاة الغطاء العلوي بالجزء الخلفي من الشاشة.

2. حرك الغطاء العلوي حتى يستقر في موضعه بإحكام. تأكد من عدم وجود فجوات بين الغطاء العلوي والغطاء الخلفي للشاشة.



1 الجزء الخلفي من الكمبيوتر

2 الغطاء العلوي

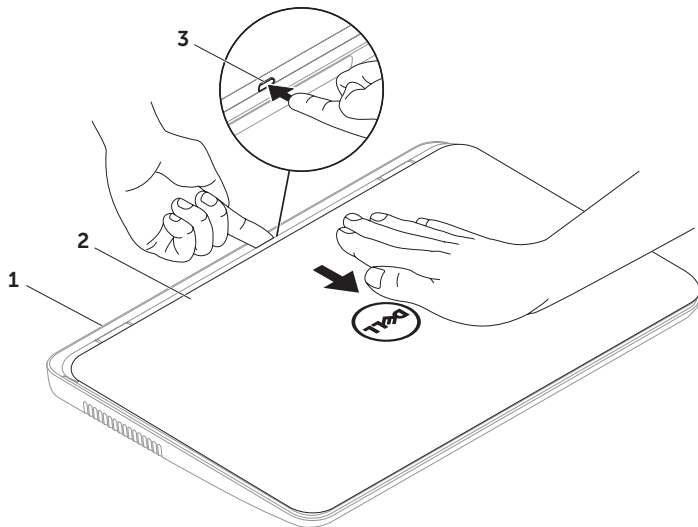
3 زر تحرير الغطاء العلوي



إزالة الغطاء العلوي (اختياري) وإعادة تركيبه

- تحذير: قبل البدء في تنفيذ أي من الإجراءات الموضحة بهذا القسم، اتبع إرشادات السلامة المرفقة مع الكمبيوتر. 
- تحذير: قبل إزالة الغطاء العلوي، عليك بإيقاف تشغيل الكمبيوتر وإزالة الكابلات الخارجية (بما في ذلك مهايئ التيار المتردد). 

لإزالة الغطاء العلوي:

1. قم بإيقاف تشغيل الكمبيوتر وإغلاق الشاشة.
 2. اضغط مع الاستمرار على زر تحرير الغطاء العلوي، ثم قم بتحريك الغطاء العلوي.
- ملاحظة: يمكنك شراء أغطية علوية إضافية قابلة للاستبدال من موقع الويب dell.com. 

1 الميكروفون — لتوفير صوت فائق الجودة لعقد مؤتمرات عبر الفيديو وتسجيل مقاطع الصوت.

2 الكاميرا — كاميرا مدمجة لتصوير مقاطع الفيديو وعقد المؤتمرات والردشة.

3 مصباح مؤشر الكاميرا — يوضح ما إذا كانت الكاميرا قيد التشغيل أم إيقاف التشغيل. يشير الضوء الأبيض الثابت إلى نشاط الكاميرا.

مميزات الشاشة

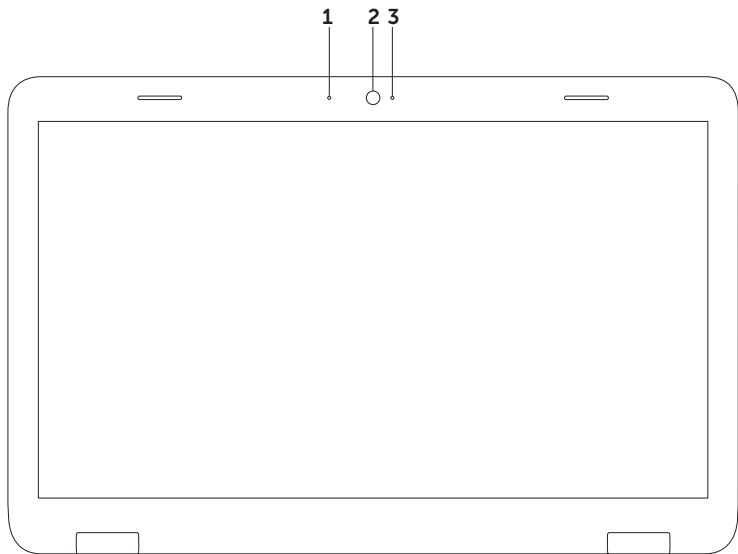

استخدام الكمبيوتر المحمول طراز Inspiron

1	قرص
2	محور الدوران
3	درج محرك الأقراص الضوئية
4	فتحة الإخراج في حالة الطوارئ
5	زر إخراج محرك الأقراص الضوئية

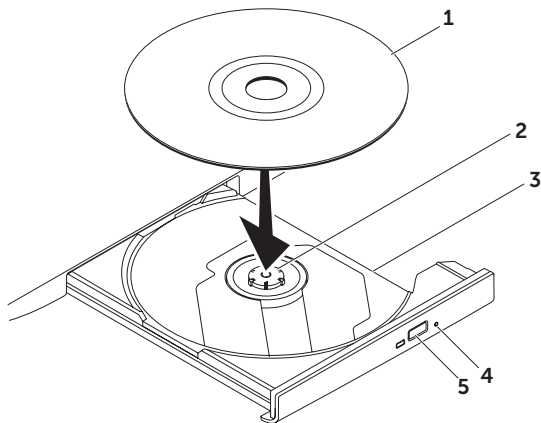

استخدام محرك الأقراص الضوئية

△ تنبيه: لا تضغط على درج محرك الأقراص الضوئية لأسفل عند فتحه أو إغلاقه. واترك درج محرك الأقراص الضوئية مغلقاً في حالة عدم استخدامك لهذا المحرك.

△ تنبيه: تجنب تحريك الكمبيوتر أثناء تشغيل أحد الأقراص أو التسجيل عليه.

يقوم محرك الأقراص الضوئية بتشغيل الأقراص المضغوطة وأقراص DVD أو التسجيل عليها. تأكد أن الجانب الذي يحمل طباعة أو كتابة يتجه لأعلى عند إدخال الأقراص في درج محرك الأقراص الضوئية.
لوضع قرص في محرك الأقراص الضوئية:

1. اضغط على زر إخراج محرك الأقراص الضوئية الموجود على محرك الأقراص الضوئية.
2. اسحب درج محرك الأقراص الضوئية إلى الخارج.
3. ضع القرص في منتصف درج محرك الأقراص الضوئية بحيث يكون المصق متجهًا لأعلى، ثم قم بتثبيت القرص على محور الدوران.
4. ادفع درج محرك الأقراص الضوئية داخل محرك الأقراص مرة أخرى.

استخدام فتحة الإخراج في حالة الطوارئ

في حالة عدم إخراج درج محرك الأقراص الضوئية عند الضغط على زر الإخراج، يمكنك استخدام فتحة الإخراج في حالة الطوارئ لفتح درج محرك الأقراص. ولفتح درج محرك الأقراص باستخدام فتحة الإخراج في حالة الطوارئ:

1. قم ب إيقاف تشغيل الكمبيوتر.
2. أدخل قلمًا صغيرًا أو مشبك ورق غير مطوي في فتحة الإخراج في حالة الطوارئ واضغط بقوة حتى يفتح درج محرك الأقراص الضوئية.



لتقليل مستوى الصوت 

لزيادة مستوى الصوت 

لكتم الصوت 

لتشغيل المسار أو الفصل السابق 

للتشغيل أو الإيقاف المؤقت 

لتشغيل المسار أو الفصل التالي 

مفاتيح التحكم في الوسائط المتعددة

توجد مفاتيح التحكم في الوسائط المتعددة في صف مفاتيح الوظائف على لوحة المفاتيح. ولاستخدام عناصر التحكم بالوسائط المتعددة، اضغط على المفتاح المطلوب. يمكنك تهيئة مفاتيح التحكم بالوسائط المتعددة باستخدام الأداة المساعدة لإعداد النظام (BIOS) أو **Windows Mobility Center** (مركز إعدادات Windows).

إعداد النظام

1. اضغط على المفتاح <F2> أثناء تشغيل الاختبار الذاتي عند بدء التشغيل (POST) للدخول إلى الأداة المساعدة لإعداد النظام (BIOS).
 2. في **Function Key Behavior** (سلوك المفتاح الوظيفي)، حدد **Multimedia Key First** (مفتاح الوسائط المتعددة أولاً) أو **Function Key First** (المفتاح الوظيفي أولاً).
- Function Key First** (المفتاح الوظيفي أولاً) — هذا هو الخيار الافتراضي. يؤدي الضغط على المفتاح الوظيفي إلى تنفيذ الوظيفة المحددة لهذا المفتاح. لتنفيذ إجراء الوسائط المتعددة، اضغط على <Fn> + مفتاح الوسائط المتعددة المطلوب.
- Multimedia Key First** (مفتاح الوسائط المتعددة أولاً) — اضغط على أي مفتاح من مفاتيح الوسائط المتعددة لتنفيذ الإجراء المرتبط بهذا المفتاح. لتنفيذ إجراء مفتاح الوظائف، اضغط على الزر <Fn> + المفتاح الوظيفي المطلوب.
-  ملاحظة: يكون خيار **Multimedia Key First** (مفتاح الوسائط المتعددة أولاً) نشطاً فقط في نظام التشغيل.

تطبيق Windows Mobility Center

1. اضغط على مفاتيح <X> <Windows> أو اضغط على الزر Windows Mobility Center  لبدء تشغيل تطبيق Windows Mobility Center.
2. في **Function Key Row** (صف المفاتيح الوظيفية)، حدد **Function Key** (المفتاح الوظيفي) أو **Multimedia Key** (مفتاح الوسائط المتعددة).

النقر بالإصبع

يسمح لك بتحريك المحتوى للأمام أو الخلف حسب اتجاه النقر بالإصبع.

قم بتحريك ثلاثة أصابع بسرعة في الاتجاه المطلوب للتنقل عبر المحتوى الموجود في الإطار النشط.

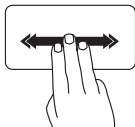

التكبير/التصغير

يتيح لك إمكانية تكبير حجم محتوى الشاشة أو تصغيره. وتتضمن ميزة التكبير/التصغير ما يلي:

الضغط — يتيح لك إمكانية التكبير أو التصغير عن طريق تحريك إصبعين بعيدًا عن بعضهما أو ضمهما معًا على لوحة اللمس.

للتكبير:

قم بتحريك إصبعين بعيدًا عن بعضهما لتكبير منظر الإطار النشط.

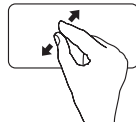

للتصغير:

قم بضم إصبعين إلى بعضهما لتصغير منظر الإطار النشط.

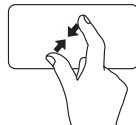

إشارات لوحة اللمس

ملاحظة: يمكن تعطيل بعض إشارات لوحة اللمس بشكل افتراضي. ولتغيير إعدادات إشارات لوحة اللمس، انقر فوق **Start** (ابدأ)  ← **Control Panel** (لوحة التحكم) ← **Hardware and Sound** (الأجهزة والصوت) ← **Devices and Printers** (الأجهزة والطابعات) ← **Mouse** (الماوس).

التمرير

يتيح لك إمكانية التمرير عبر المحتويات. وتتضمن ميزة التمرير ما يلي:

التمرير الرأسي التلقائي — يتيح لك إمكانية التمرير لأعلى أو لأسفل على الإطار النشط.

قم بتحريك إصبعين لأعلى أو لأسفل بسرعة لتنشيط التمرير الرأسي التلقائي.
انقر فوق لوحة اللمس لإيقاف التمرير التلقائي.

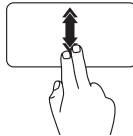

التمرير الأفقي التلقائي — يتيح لك إمكانية التمرير يميناً أو يساراً على الإطار النشط.

قم بتحريك إصبعين يساراً أو يميناً بسرعة لتنشيط التمرير الأفقي التلقائي.
انقر فوق لوحة اللمس لإيقاف التمرير التلقائي.

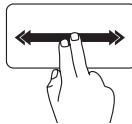

5



زر **Windows Mobility Center** — اضغط عليه لبدء تشغيل تطبيق **Windows Mobility Center**. يُوفر تطبيق **Windows Mobility Center** الدخول السريع إلى إعدادات الكمبيوتر المحمول مثل التحكم في السطوع والتحكم في الصوت وحالة البطارية والشبكة اللاسلكية وما إلى ذلك.



زر **مركز الدعم الخاص بشركة Dell** — اضغط عليه لبدء تشغيل مركز الدعم الخاص بشركة **Dell**. لمزيد من المعلومات، راجع "مركز الدعم الخاص بشركة Dell" في الصفحة 61.



زر **تشغيل/إيقاف تشغيل الشاشة** — اضغط عليه لتشغيل أو إيقاف تشغيل الشاشة.

ملاحظة: تعمل الأزرار الخاصة بتطبيق **Windows Mobility Center** ومركز الدعم الخاص بشركة **Dell** وأزرار تشغيل/إيقاف تشغيل الشاشة فقط في أجهزة الكمبيوتر التي تعمل بنظام التشغيل **Windows**.

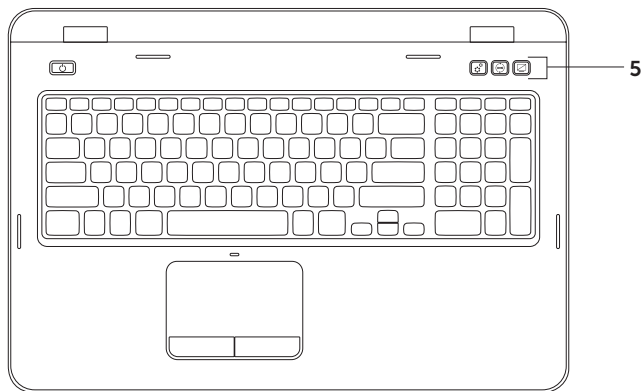

- 1 زر ومصباح الطاقة  — اضغط لتشغيل الكمبيوتر أو إيقاف تشغيله. يشير المصباح الموجود على هذا الزر إلى حالات التشغيل. لمزيد من المعلومات حول مصباح زر الطاقة، راجع "مصابيح ومؤشرات الحالة" في الصفحة 28.
- 2 صف مفاتيح الوظائف — يوجد بهذا الصف المفتاح المزدوج لتمكين أو تعطيل الشاشة  ومفتاح تمكين أو تعطيل الاتصال اللاسلكي  ومفتاح تمكين أو تعطيل لوحة اللمس  ومفاتيح زيادة  وتقليل  السطوح ومفاتيح الوسائط المتعددة. لمزيد من المعلومات حول مفاتيح الوسائط المتعددة، راجع "مفاتيح التحكم في الوسائط المتعددة" في الصفحة 38.
- 3 لوحة اللمس — لتوفير وظيفة الماوس الممثلة في تحريك المؤشر وسحب العناصر المحددة أو نقلها والنقر بالزر الأيسر من خلال النقر على سطحها. وتدعم لوحة اللمس ميزات "التمرير" و"النقر بالإصبع" و"التكبير والتصغير". لتغيير إعدادات لوحة اللمس، انقر نقرًا مزدوجًا فوق رمز لوحة اللمس من Dell في منطقة الإعلام بسطح المكتب. لمزيد من المعلومات، راجع "إشارات لوحة اللمس" في الصفحة 36. ملاحظة: لتمكين لوحة اللمس أو تعطيلها، اضغط على المفتاح <Fn> وكذلك المفتاح  الموجود على صف مفاتيح الوظائف بلوحة المفاتيح.
- 4 أزرار لوحة اللمس (2) — لتوفير وظائف النقر بالزر الأيمن والأيسر كنتك التي يوفرها الماوس.

قاعدة الكمبيوتر وميزات لوحة المفاتيح

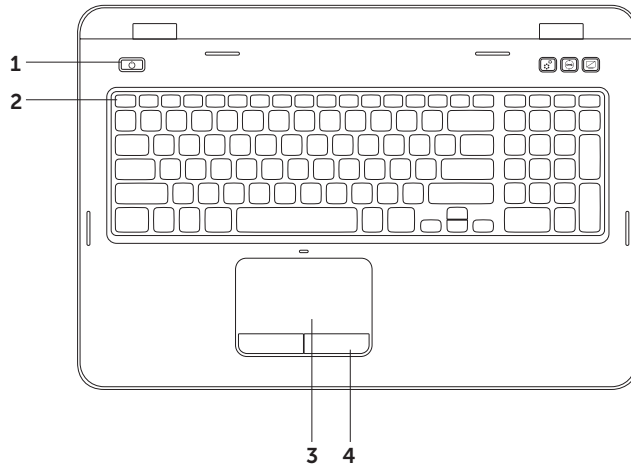

تعطيل شحن البطارية

قد تحتاج إلى تعطيل ميزة شحن البطارية أثناء رحلات الطيران. لتعطيل ميزة شحن البطارية بسرعة:

1. تأكد أن الكمبيوتر في وضع التشغيل.
 2. انقر فوق **Start** (ابدأ) .
 3. في مربع البحث، اكتب **Power Options** (خيارات الطاقة) واضغط على المفتاح **<Enter>**.
 4. ضمن إطار **Power Options** (خيارات الطاقة)، انقر فوق **Dell Battery Meter** (مقياس بطارية Dell) لفتح إطار **Battery Settings** (إعدادات البطارية).
 5. انقر فوق **Turn off Battery Charging** (إيقاف شحن البطارية) ثم انقر فوق **OK** (موافق).
- ملاحظة: يمكن أيضًا تعطيل شحن البطارية من الأداة المساعدة لإعداد النظام (BIOS).

مصباح زر الطاقة/مصباح مؤشر الطاقة

حالة ضوء المؤشر	حالة (حالات) الكمبيوتر
ضوء أبيض ثابت	قيد التشغيل
ضوء أبيض خافت	في وضع الاستعداد
مطفأ	في وضع إيقاف التشغيل/وضع الإسبات

ملاحظة: إذا كان الكمبيوتر في وضع الاستعداد أو السبات، فاضغط مع الاستمرار على زر الطاقة لمدة ثانية لاستئناف الوضع الطبيعي للكمبيوتر من جديد.

ملاحظة: للحصول على معلومات حول مشكلات الطاقة، راجع "مشكلات الطاقة" في الصفحة 56.

مصابيح ومؤشرات الحالة

مصباح بيان حالة البطارية 

حالة ضوء المؤشر	حالة (حالات) الكمبيوتر	حالة شحن البطارية
مهايي التيار المتردد	تشغيل/وضع الاستعداد/إيقاف تشغيل/إسبات	قيد الشحن
مطفأ	تشغيل/وضع الاستعداد/إيقاف تشغيل/إسبات	البطارية مشحونة بالكامل
كهرماني ثابت	في وضع التشغيل/وضع الاستعداد	البطارية منخفضة (= > 10%)
مطفأ	تشغيل/وضع الاستعداد/إيقاف تشغيل/إسبات	ليست قيد الشحن

 ملاحظة: يتم شحن البطارية عند تشغيل الكمبيوتر باستخدام مهايي التيار المتردد.



1 **مصباح مؤشر الطاقة** — للإشارة إلى حالات الطاقة. لمزيد من المعلومات حول مصباح مؤشر الطاقة، راجع "مصابيح ومؤشرات بيان الحالة" في الصفحة 28.



2 **مصباح نشاط محرك الأقراص الثابتة** — يضيء عند قيام الكمبيوتر بقراءة البيانات أو كتابتها. يشير الضوء الأبيض الثابت إلى نشاط محرك الأقراص الثابتة.
تنبيه: لتجنب فقد البيانات، لا تقم أبداً بإيقاف تشغيل الكمبيوتر أثناء وميض مصباح نشاط محرك الأقراص الثابتة.



3 **مصباح بيان حالة البطارية** — لتوضيح حالة شحن البطارية. لمزيد من المعلومات حول مصباح بيان حالة البطارية، راجع "مصابيح ومؤشرات بيان الحالة" في الصفحة 28.
ملاحظة: يتم شحن البطارية عند تشغيل الكمبيوتر باستخدام مهائئ التيار المتردد.



4 **مصباح حالة الاتصال اللاسلكي** — يضيء عند تمكين الاتصال اللاسلكي. يشير الضوء الأبيض الثابت إلى تمكين ميزة الاتصال اللاسلكي.
ملاحظة: لتمكين أو تعطيل الاتصال اللاسلكي، انظر "تمكين أو تعطيل الاتصال اللاسلكي (اختياري)" في الصفحة 12.

مميزات الجانب الأمامي



1  موصل الشبكة — لتوصيل الكمبيوتر بشبكة أو جهاز ذي نطاق ترددي عريض إذا كنت تستخدم شبكة سلكية.

2  موصل VGA — للتوصيل بشاشة أو جهاز عرض.

3 فتحة كابل الأمان — لتوصيل أحد كابلات الأمان المتوفرة في الأسواق بجهاز الكمبيوتر.
ملاحظة: قبل شراء كابل أمان، تأكد أنه يناسب فتحة كابل الأمان في الكمبيوتر الذي بحوزتك.

4  موصل مهايئ التيار المتردد — للتوصيل بمهايئ التيار المتردد لإمداد الكمبيوتر بالطاقة و شحن البطارية.

مميزات الجانب الخلفي



5 **قارئ بطاقات وسائط يمكنه قراءة 8 أنواع بطاقات في فتحة واحدة** — لتوفير طريقة سريعة وسهلة لعرض الصور الفوتوغرافية الرقمية وملفات الموسيقى ومقاطع الفيديو والمستندات المخزنة على بطاقات الذاكرة ومشاركتها. ولمزيد من المعلومات حول بطاقات الذاكرة المدعومة، راجع "المواصفات" في الصفحة 84.

ملاحظة: يتم شحن جهاز الكمبيوتر الذي بحوزتك مزودًا ببطاقة بلاستيكية فارغة تم تركيبها في فتحة بطاقات الوسائط. وتعمل البطاقات الفارغة على حماية الفتحات غير المستخدمة من الأتربة والجسيمات الأخرى. ولذا احتفظ بالبطاقة الفارغة لاستخدامها عندما لا تكون هناك بطاقة وسائط تم تركيبها في الفتحة؛ وقد لا تتناسب البطاقات الفارغة الخاصة بأجهزة كمبيوتر أخرى مع الكمبيوتر الذي بحوزتك.

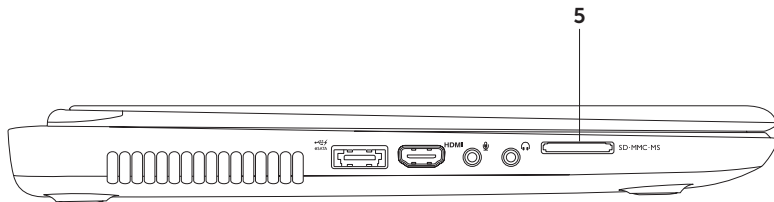



1

موصل eSATA/USB مُجمع مع موصل USB PowerShare — للتوصيل بأجهزة التخزين المتوافقة مع موصل eSATA (مثل محركات الأقراص الثابتة الخارجية أو محركات الأقراص الضوئية) أو أجهزة USB (مثل الماوس أو لوحة المفاتيح أو الطابعة أو محرك أقراص خارجي أو مشغل MP3). وتتيح لك ميزة موصل USB PowerShare إمكانية شحن أجهزة USB عندما يكون الكمبيوتر في وضع التشغيل/إيقاف التشغيل أو في حالة السكون.

ملاحظة: قد لا يتم شحن أجهزة USB معينة عندما يكون الكمبيوتر في وضع إيقاف التشغيل أو في حالة السكون. وفي مثل هذه الحالات، قم بتشغيل الكمبيوتر لتتمكن من شحن الجهاز.

ملاحظة: إذا قمت بإيقاف تشغيل الكمبيوتر أثناء شحن جهاز USB، يتوقف الجهاز عن الشحن. ولمواصلة الشحن، عليك بفصل جهاز USB عن الكمبيوتر وتوصيله مرة أخرى.

ملاحظة: يتم إيقاف تشغيل ميزة موصل USB PowerShare تلقائيًا عندما يكون العمر الافتراضي الإجمالي المتبقي للبطارية هو 10 % فقط.



2

موصل HDMI — للتوصيل بالتلفاز لكل من أنظمة الصوت 5.1 وإشارات الفيديو.

ملاحظة: عند استخدامه مع إحدى الشاشات، تتم قراءة إشارة الفيديو فقط.



3

دخول صوت/موصل ميكروفون — للتوصيل بميكروفون أو إدخال الإشارة لاستخدامها مع البرامج الصوتية.





4

موصل سماعة الرأس/خرج الصوت — للتوصيل بزوج من سماعات الرأس أو بمكبر صوت أو نظام صوت قيد التشغيل.

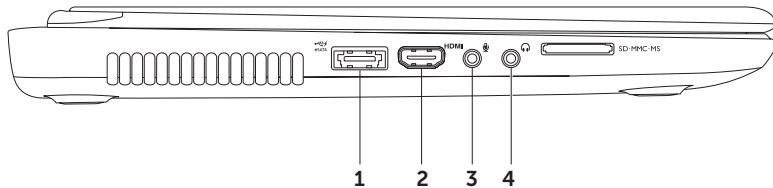
مميزات الجانب الأيسر



- 1 محرك الأقراص الضوئية — لتشغيل أو تسجيل الأقراص المضغوطة وأقراص DVD وأقراص Blu-ray (اختيارية). لمزيد من المعلومات، راجع "استخدام محرك الأقراص الضوئية" في الصفحة 40.
- 2 مصباح محرك الأقراص الضوئية — يومض عند الضغط على زر إخراج محرك الأقراص الضوئية أو عند إدخال قرص يكون قيد القراءة.
- 3 زر إخراج محرك الأقراص الضوئية — اضغط لفتح درج محرك الأقراص الضوئية.
- 4 فتحة الإخراج في حالة الطوارئ — استخدمها لفتح درج محرك الأقراص الضوئية عند تعذر فتحه بالضغط على زر الإخراج. لمزيد من المعلومات، راجع "استخدام فتحة الإخراج في حالة الطوارئ" في الصفحة 40.
- 5  موصل USB 3.0 — لإتاحة إمكانية النقل السريع للبيانات بين الكمبيوتر وأجهزة USB.
- 6  موصل USB 2.0 — للتوصيل بأجهزة USB، مثل الماوس أو لوحة المفاتيح أو الطابعة أو محرك أقراص خارجي، أو مشغل MP3.

استخدام الكمبيوتر المحمول طراز Inspiron

يوفر هذا القسم معلومات عن الميزات المتوفرة في كمبيوتر Inspiron المحمول الذي بحوزتك.

مميزات الجانب الأيمن

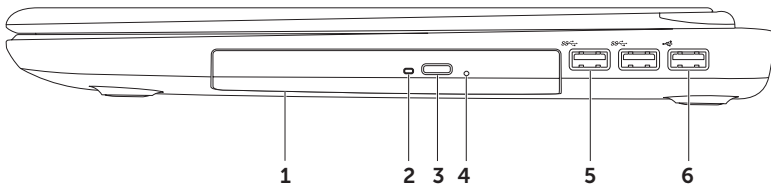

لإعداد الاتصال بالإنترنت:

1. احفظ أية ملفات مفتوحة ثم أغلقها، وقم بإنهاء أية برامج مفتوحة.

2. انقر فوق **Start** (ابدأ)  ← **Control Panel** (لوحة التحكم).

3. في مربع البحث، اكتب network ثم انقر فوق **Network and Sharing Center** (مركز الشبكة والمشاركة) ← **Set up a new connection or network** (إعداد اتصال أو شبكة جديدة) ← **Connect to the Internet** (الاتصال بالإنترنت).

وهنا يظهر إطار **Connect to the Internet** (الاتصال بالإنترنت).

 **ملاحظة:** إذا كنت لا تعرف نوع الاتصال المطلوب تحديده، فانقر فوق **Help me choose** (المساعدة في الاختيار) أو اتصل بمزود خدمة الإنترنت (ISP) الذي تتعامل معه.

4. اتبع الإرشادات التي تظهر على الشاشة واستخدم معلومات الإعداد التي قام مزود خدمة الإنترنت (ISP) بتوفيرها لاستكمال الإعداد.

إعداد الاتصال بالإنترنت

يختلف مزود خدمة الإنترنت (ISP) والعروض التي يوفرها باختلاف الدولة. اتصل بمزود خدمة الإنترنت (ISP) الذي تتعامل معه لمعرفة العروض المتوفرة في دولتك.

إذا لم تتمكن من الاتصال بالإنترنت بينما كنت تتجسج في الاتصال به في السابق، فيحتمل انتهاء خدمة مزود خدمة الإنترنت (ISP). اتصل بمزود خدمة الإنترنت (ISP) للتحقق من حالة الخدمة، أو حاول الاتصال بالإنترنت مرة أخرى لاحقاً.

قم بتحضير المعلومات الخاصة بمزود خدمة الإنترنت (ISP) الذي تتعامل معه. وإذا لم يكن لديك مزود خدمة إنترنت، فيمكن لمعالج **Connect to the Internet** (الاتصال بالإنترنت) مساعدتك في الحصول على أحد مزودي الخدمة.

الاتصال بالإنترنت (اختياري)

للإتصال بالإنترنت، تحتاج إلى استخدام مودم خارجي أو اتصال شبكة ومزود خدمة إنترنت (ISP).

إذا لم يكن مودم USB خارجي أو مهائى الشبكة المحلية اللاسلكية (WLAN) جزءاً من طلب الشراء الأصلي الذي تقدمت به، فيمكنك شراؤه من على موقع الويب dell.com.

إعداد اتصال سلكي

- إذا كنت تستخدم اتصالاً هاتفيًا، فقم بتوصيل خط هاتفي بمودم USB الخارجي الاختياري وبموصل الهاتف الموجود على الحائط قبل إعداد اتصالاتك بالإنترنت.
- إذا كنت تستخدم اتصال DSL أو اتصال مودم الكابل/ القمر الصناعي، فاتصل بمزود خدمة الإنترنت (ISP) أو موفر خدمة الهاتف المحمول الذي تتعامل معه للحصول على إرشادات الإعداد.

لإتمام عملية إعداد الاتصال السلكي بالإنترنت، اتبع الإرشادات الواردة في القسم "إعداد الاتصال بالإنترنت" في الصفحة 17.

إعداد اتصال لاسلكي

 **ملاحظة:** لإعداد جهاز التوجيه اللاسلكي، راجع المستندات المرفقة معه.

قبل أن تتمكن من استخدام اتصال الإنترنت اللاسلكي، يتعين عليك الإتصال بجهاز التوجيه اللاسلكي لديك.

لإعداد الإتصال بجهاز توجيه لاسلكي:

1. تأكد من تمكين ميزة الإتصال اللاسلكي بالكمبيوتر الذي بحوزتك (انظر "تمكين أو تعطيل الإتصال اللاسلكي (اختياري)" في الصفحة 12).
2. احفظ أية ملفات مفتوحة ثم أغلقها، وقم بإنهاء أية برامج مفتوحة.
3. انقر فوق **Start** (ابدأ)  ← **Control Panel** (لوحة التحكم).
4. في مربع البحث، اكتب **network** (شبكة) ، ثم انقر فوق **Network and Sharing Center** (مركز الشبكة والمشاركة) ← **Connect to a network** (الاتصال بشبكة).
5. اتبع الإرشادات التي تظهر على الشاشة لاستكمال الإعداد.

لإعداد الشاشة اللاسلكية:

1. قم بتشغيل الكمبيوتر.
 2. اضغط على المفتاح <Fn> وكذلك <F8> <F9> الموجود بصف مفاتيح الوظائف على لوحة المفاتيح لتمكين ميزة الاتصال اللاسلكي.
 3. قم بتوصيل مهايئ الشاشة اللاسلكية بالتلفاز.
 4. قم بتشغيل التلفاز.
 5. حدد مصدر الفيديو المناسب للتلفاز لديك، مثل موصل HDMI1 أو HDMI2 أو S-Video.
 6. انقر فوق رمز شاشة Intel اللاسلكية  على سطح المكتب. يظهر إطار شاشة Intel اللاسلكية.
 7. حدد **Scan for available displays** (بحث عن الشاشات المتاحة).
 8. حدد مهايئ الشاشة اللاسلكية المستخدم من قائمة **Detected wireless displays** (الشاشات اللاسلكية المكتشفة).
 9. أدخل رمز الأمان الذي يظهر على التلفاز.
- لتمكين الشاشة اللاسلكية:

1. انقر فوق رمز شاشة Intel اللاسلكية  على سطح المكتب. يظهر إطار شاشة Intel اللاسلكية.
 2. حدد **Connect to Existing Adapter** (الاتصال بالمهايئ الحالي).
- ملاحظة:** يمكنك تنزيل وتثبيت أحدث برنامج تشغيل لبرنامج "Intel Wireless Display Connection Manager" المتوفر على العنوان support.dell.com.

ملاحظة: لمزيد من المعلومات حول الشاشة اللاسلكية، راجع مستندات مهايئ الشاشة اللاسلكية.

إعداد شاشة لاسلكية (اختيارية)

 **ملاحظة:** قد لا تكون ميزة الشاشة اللاسلكية مدعومة في جميع أجهزة الكمبيوتر. وللحصول على معلومات حول متطلبات الأجهزة والبرامج اللازمة لإعداد الشاشة اللاسلكية، راجع www.intel.com.

تتيح لك ميزة شاشة Intel اللاسلكية إمكانية مشاركة الكمبيوتر الذي بحوزتك مع أي جهاز تلفاز دون استخدام أي كابلات. ويجب عليك توصيل أي مهائى شاشة لاسلكية بجهاز التلفاز لديك قبل إعداد الشاشة اللاسلكية.

 **ملاحظة:** لا يتم شحن مهائى الشاشة اللاسلكية مع الكمبيوتر الذي بحوزتك ويتعين شراؤه على نحو منفصل.

إذا كان الكمبيوتر الذي بحوزتك يدعم ميزة الشاشة اللاسلكية، فسينوفر رمز شاشة Intel اللاسلكية  على سطح مكتب Windows.

لتمكين أو تعطيل ميزة الاتصال اللاسلكي:

1. تأكد أن الكمبيوتر في وضع التشغيل.
2. اضغط على المفتاح <Fn> وكذلك المفتاح <A> الموجود بصف مفاتيح الوظائف على لوحة المفاتيح. تظهر الحالة الحالية للاتصالات اللاسلكية على الشاشة.

تم تمكين الاتصال اللاسلكي



تم تعطيل الاتصال اللاسلكي



3. اضغط على المفتاح <Fn> وكذلك المفتاح <A> مرة أخرى للتبديل بين حالات تمكين أو تعطيل الاتصال اللاسلكي.

ملاحظة: يتيح لك مفتاح الاتصال اللاسلكي إمكانية إيقاف التشغيل السريع للاتصالات اللاسلكية (عبر Wi-Fi و Bluetooth)، كما يحدث عند مطالبتك بتعطيل جميع الاتصالات اللاسلكية أثناء رحلات الطيران.

تمكين أو تعطيل ميزة الاتصال اللاسلكي (اختيارية)

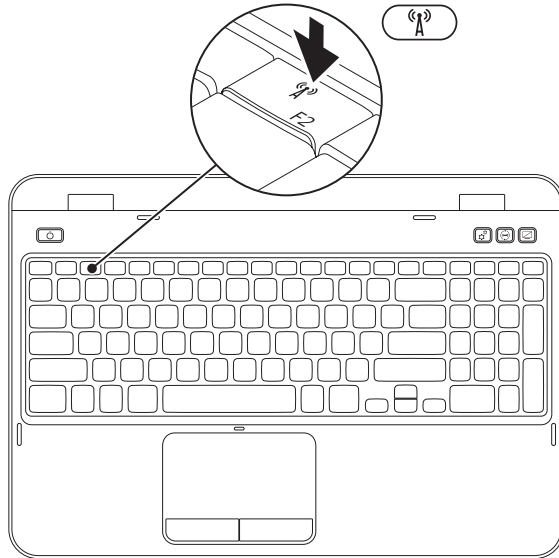

لإنشاء وسائط استرداد النظام:

1. تأكد من توصيل مهايئ التيار المتردد (راجع "توصيل مهايئ التيار المتردد" في الصفحة 6).
 2. أدخل القرص أو مفتاح USB في جهاز الكمبيوتر.
 3. انقر فوق **Start** (ابدأ)  ← **All Programs** (كافة البرامج) ← **Dell DataSafe Local Backup** (تطبيق Dell DataSafe Local Backup للنسخ الاحتياطي المحلي للبيانات من Dell).
 4. انقر فوق **Create Recovery Media** (إنشاء وسائط الاسترداد).
 5. اتبع الإرشادات التي تظهر على الشاشة.
-  **ملاحظة:** للحصول على معلومات حول كيفية استرداد نظام التشغيل باستخدام وسائط استرداد النظام، راجع "وسائط استرداد النظام" في الصفحة 70.
-  **ملاحظة:** يُوصى بأن تقوم بإنشاء قرص إعادة تعيين كلمة المرور بمجرد إعداد نظام التشغيل Microsoft Windows. لمزيد من المعلومات، راجع دعم نظام التشغيل Windows 7 على الموقع support.dell.com/MyNewDell.

إنشاء وسائط استرداد النظام (موصى بها)

ملاحظة: يُوصى بأن تقوم بإنشاء وسائط استرداد النظام بمجرد إعداد نظام التشغيل Microsoft Windows.

يمكن استخدام وسائط استرداد النظام لاستعادة جهاز الكمبيوتر لديك إلى حالة التشغيل التي كان عليها عندما قمت بشرائه، مع الحفاظ على ملفات البيانات (دون الحاجة إلى قرص *Operating System* (نظام التشغيل)) في نفس الوقت. كما يمكنك استخدام وسائط استرداد النظام في حالة ما إذا تسببت التغييرات التي طرأت على الأجهزة أو البرامج أو برامج التشغيل أو غيرها من إعدادات النظام في ترك جهاز الكمبيوتر في حالة تشغيل غير مرغوب بها.

ستحتاج إلى ما يلي لإنشاء وسائط استرداد النظام:

- تطبيق Dell DataSafe Local Backup للنسخ الاحتياطي المحلي للبيانات
- وحدة USB بسعة تبلغ 8 جيجابايت كحد أدنى أو قرص DVD-R/DVD+R/Blu-ray Disc (اختياري)
- **ملاحظة:** لا يدعم تطبيق Dell DataSafe Local Backup للنسخ الاحتياطي المحلي للبيانات الأقراص القابلة لإعادة الكتابة.

إعداد نظام التشغيل

تتم تهيئة كمبيوتر Dell الذي بحوزتك مسبقاً بنظام التشغيل الذي حددته وقت الشراء.

إعداد Microsoft Windows

لإعداد Microsoft Windows للمرة الأولى، اتبع الإرشادات التي تظهر على الشاشة. وهذه الإرشادات إلزامية وقد تستغرق بعض الوقت لإكمالها. ستتفكك شاشات إعداد نظام التشغيل Windows عبر العديد من الإجراءات التي تتضمن قبول اتفاقيات الترخيص وتعيين التفضيلات وإعداد الاتصال بالإنترنت.

تنبيه: تجنب مقاطعة عملية إعداد نظام التشغيل. فقد يتسبب ذلك في جعل الكمبيوتر لديك غير قابل للاستخدام، ومن ثم ستضطر إلى إعادة تثبيت نظام التشغيل. 

ملاحظة: للحصول على الأداء الأمثل من الكمبيوتر الذي بحوزتك، يوصى بتنزيل أحدث أنظمة الإدخال والإخراج الأساسي (BIOS) وبرامج التشغيل الخاصة بالكمبيوتر الذي بحوزتك وتثبيتها عليه، والمتوفرة على موقع الويب support.dell.com. 

ملاحظة: لمزيد من المعلومات حول نظام التشغيل ومزاياه، انتقل إلى موقع الويب support.dell.com/MyNewDell. 

إعداد نظام التشغيل Ubuntu

لإعداد نظام التشغيل Ubuntu للمرة الأولى، اتبع الإرشادات التي تظهر على الشاشة. راجع مستندات نظام التشغيل Ubuntu للحصول على مزيد من المعلومات الخاصة بنظام التشغيل هذا.

اضغط على زر الطاقة

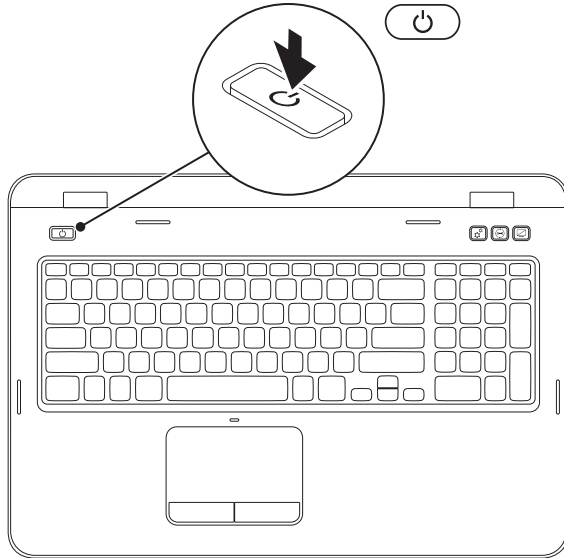

توصيل كابل الشبكة (اختياري)

لاستخدام اتصال شبكة سلكية، قم بتوصيل كابل الشبكة.

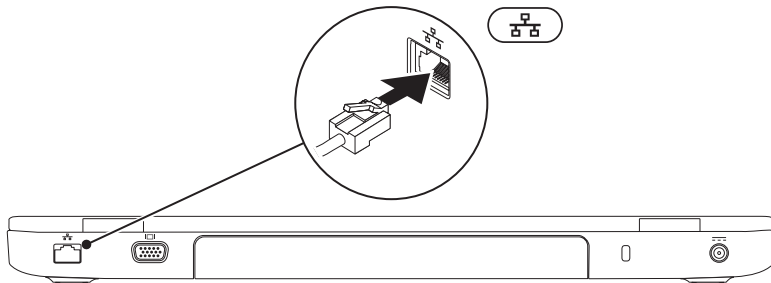

توصيل مهائئ التيار المتردد

قم بتوصيل مهائئ التيار المتردد بالكمبيوتر، ثم قم بتوصيله بمأخذ تيار كهربائي أو جهاز واقٍ من شدة التيار.

تحذير: يعمل مهائئ التيار المتردد مع مأخذ التيار الكهربائي في مختلف أنحاء العالم. ورغم ذلك، تختلف موصلات الطاقة ومشاركات الطاقة من بلد لآخر. كما أن استخدام كابل غير متوافق أو توصيل الكابل بشكل غير سليم في مشترك الطاقة أو مأخذ التيار الكهربائي قد يؤدي إلى اندلاع حريق أو تلف دائم في الكمبيوتر. 

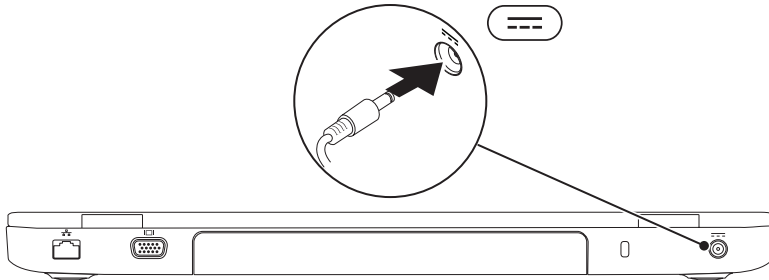

إعداد الكمبيوتر المحمول طراز Inspiron

⚠️ تحذير: تجنب سد فتحات التهوية أو دفع الأجسام داخلها أو ترك الأتربة تتراكم بها. وتجنب وضع كمبيوتر Dell الذي بحوزتك أثناء تشغيله في بيئة يكون تدفق الهواء بها منخفضًا، مثل الحقائب المغلقة أو على أسطح نسيجية، مثل السجاجيد أو البطاطين. وذلك لأن إعاقة تدفق الهواء قد يؤدي إلى إتلاف الكمبيوتر أو تدهور أدائه أو نشوب حريق. يقوم الكمبيوتر بتشغيل المروحة عندما تزداد سخونته. ويعتبر الصوت الصادر عن المروحة أمرًا طبيعيًا ولا يشير إلى وجود مشكلة في المروحة أو الكمبيوتر.

⚠️ تنبيه: إن وضع الأشياء الثقيلة أو الحادة على الكمبيوتر أو تكديسها فوقه قد يتسبب في إلحاق تلف دائم بالكمبيوتر.

يقدم هذا القسم معلومات حول كيفية إعداد الكمبيوتر المحمول الذي بحوزتك طراز Inspiron من Dell.

قبل إعداد الكمبيوتر

عند وضع الكمبيوتر، تأكد من ضمان سهولة الوصول إلى مصدر الطاقة وتوفير تهوية كافية وسطح مستو لوضع الكمبيوتر عليه. إذ قد تتسبب إعاقة تدفق الهواء حول الكمبيوتر المحمول في جعله عرضة للسخونة الزائدة. ولتجنب السخونة الزائدة، تأكد من ترك مسافة لا تقل عن 10,2 سم (4 بوصات) من الجانب الخلفي للكمبيوتر و5,1 سم (2 بوصة) على الأقل من كافة الجوانب الأخرى. ويمنع منعًا باتًا وضع جهاز الكمبيوتر في مكان مغلق، كخزانة أو درج عندما يكون قيد التشغيل.

79	قبل الاتصال	61	استخدام أدوات الدعم
81	الاتصال بشركة Dell	61	مركز الدعم الخاص بشركة Dell
82	العثور على مزيد من المعلومات والموارد	62	موقع My Dell Downloads
84	المواصفات	63	أداة استكشاف مشكلات الأجهزة وحلها
91	ملحق	63	تشخيصات Dell
	معلومات عن NOM، أو المعيار المكسيكي الرسمي (في المكسيك فقط)	65	استعادة نظام التشغيل
91		66	استعادة النظام
92	الفهرس		تطبيق Dell DataSafe Local Backup
		67	للنسخ الاحتياطي المحلي للبيانات
		70	وسائط استرداد النظام
		71	استعادة النسخ الأصلية للبيانات من Dell
		73	الوصول إلى التعليمات
		74	الدعم الفني وخدمة العملاء
		74	DellConnect
		75	الخدمات المتوفرة عبر الإنترنت
		76	خدمة حالة الطلب التلقائية
		76	معلومات المنتج
			إرجاع العناصر لإصلاحها بموجب الضمان
		77	أو رد ثمنها

المحتويات

30	تعطيل شحن البطارية
32	قاعدة الكمبيوتر وميزات لوحة المفاتيح
36	إشارات لوحة للمس
38	مفاتيح التحكم في الوسائط المتعددة
40	استخدام محرك الأقراص الضوئية
42	ميزات الشاشة
48	إزالة البطارية واستبدالها
50	ميزات البرامج
	خدمة DataSafe للنسخ الاحتياطي للبيانات عبر الإنترنت من Dell
51	برنامج Dell Stage
52	
54	حل المشكلات
54	رموز إشارات التنبيه الصوتية
55	مشكلات الشبكة
56	مشكلات الطاقة
58	مشاكل الذاكرة
58	مشكلات البرامج وعدم الاستجابة

5..... Inspiron المحمول طراز

5	قبل إعداد الكمبيوتر
6	توصيل مهائئ التيار المتردد
7	توصيل كابل الشبكة (اختياري)
8	اضغط على زر الطاقة
9	إعداد نظام التشغيل
10	إنشاء وسائط استرداد النظام (موصى بها)
12	تمكين أو تعطيل ميزة الاتصال اللاسلكي (اختياري)
14	إعداد شاشة لاسلكية (اختياري)
16	الاتصال بالإنترنت (اختياري)

استخدام الكمبيوتر المحمول طراز

18..... Inspiron

18	ميزات الجانب الأيمن
20	ميزات الجانب الأيسر
24	ميزات الجانب الخلفي
26	ميزات الجانب الأمامي
28	مصابيح ومؤشرات الحالة

الملاحظات والتنبيهات والتحذيرات

 ملاحظة: تشير كلمة "ملاحظة" إلى معلومات مهمة تساعدك على الاستفادة من الكمبيوتر الذي بحوزتك بشكل أفضل.

 تنبيه: تشير كلمة "تنبيه" إما إلى احتمال تلف الأجهزة أو فقدان البيانات كما تعلمك بكيفية تجنب المشكلة.

 تحذير: تشير كلمة "تحذير" إلى احتمال حدوث تلف بالممتلكات أو إصابة شخصية أو الوفاة.

في حالة شرائك لأحد أجهزة كمبيوتر Dell من الفئة n، فلا تنطبق أية إشارات واردة في هذا المستند إلى نظام التشغيل Microsoft Windows. يتضمن هذا العنصر تقنية حماية حقوق النشر التي تخضع لحماية براءات الاختراع الأمريكية وحقوق الملكية الفكرية الأخرى المملوكة لشركة Rovi Corporation. ويحظر إجراء الهندسة العكسية أو التفتيش.

المعلومات الواردة في هذا المستند عرضة للتغيير دون إشعار.

حقوق النشر © لعامي 2010 و 2011 لشركة Dell Inc. جميع الحقوق محفوظة.

يُحظر تمامًا نسخ هذه المواد بأية طريقة كانت دون الحصول على إذن كتابي من شركة Dell Inc.

العلامات التجارية المستخدمة في هذا النص: تُعد Dell™ وشعار DELL™ و Inspiron™ و DellConnect™ علامات تجارية لشركة Dell Inc. كما تُعد Intel® و Pentium® و Core™ إما علامات تجارية أو علامات تجارية مُسجلة لشركة Intel Corporation في الولايات المتحدة والدول الأخرى. وتُعد Microsoft® و Windows® وشعار زر البدء بنظام التشغيل Windows® (Ⓜ) إما علامات تجارية أو علامات تجارية مسجلة لشركة Microsoft Corporation في الولايات المتحدة وأو الدول الأخرى. أما Bluetooth® فهي علامة تجارية مسجلة مملوكة لشركة Bluetooth SIG, Inc. وتستخدمها Dell بموجب ترخيص. كذلك تُعد Blu-ray Disc™ علامة تجارية لشركة Blu-ray Disc Association.

قد يتم استخدام علامات تجارية وأسماء تجارية أخرى في هذا المستند للإشارة إلى الكيانات المالكة لهذه العلامات والأسماء التجارية أو إلى منتجاتها. وتُخلى شركة Dell Inc. مسؤوليتها عن أية مصلحة خاصة في العلامات والأسماء التجارية بخلاف تلك الخاصة بها.

INSPIRON™

دليل الإعداد

النوع التنظيمي: P14E001

الطراز التنظيمي: P14E

INSPIRON™

دليل الإعداد

